

# AEG



[aeg.com/register](https://aeg.com/register)



NCT64B00CB

<b>HR</b> Upute za uporabu   <b>Ploča za kuhanje</b>	3
<b>SR</b> Упутство за употребу   <b>Плоча за кување</b>	20
<b>SK</b> Návod na používanie   <b>Varný panel</b>	38
<b>SL</b> Navodila za uporabo   <b>Kuhalna plošča</b>	55

# POSTAVLJANJE / ИНСТАЛИРАЊЕ / INŠTALÁCIA / NAMESTITEV

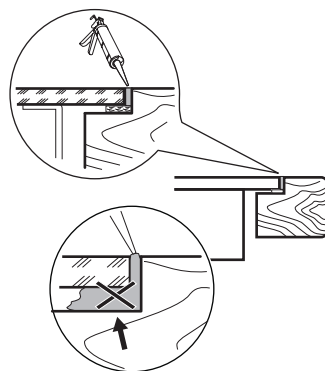
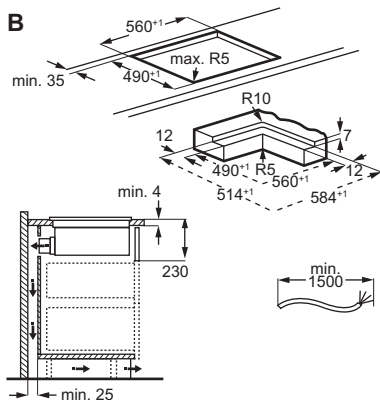
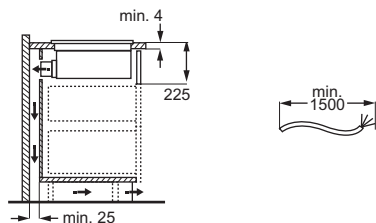
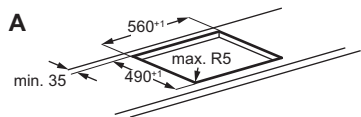
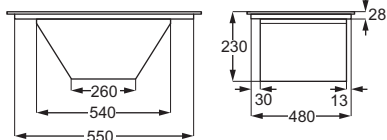
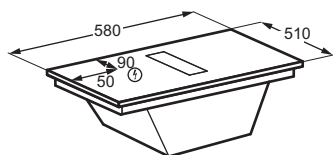
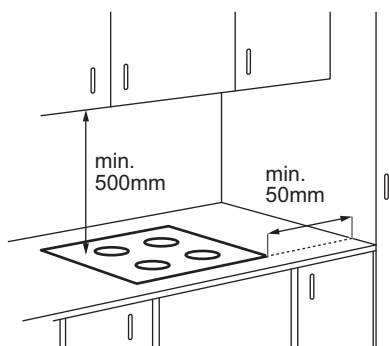

[www.youtube.com/electrolux](https://www.youtube.com/electrolux)  
[www.youtube.com/aeg](https://www.youtube.com/aeg)

How to Install your  
 AEG/Electrolux Extractor Hob



Zadržava se pravo na izmjene.

1. SIGURNOSNE INFORMACIJE.....	4
2. SIGURNOSNE UPUTE.....	6
3. MONTAŽA.....	8
4. PRIJE PRVE UPOTREBE.....	10
5. OPIS PROIZVODA.....	11
6. SVAKODNEVNA UPORABA.....	12

7. UPUTE ZA KUHANJE.....	14
8. ODRŽAVANJE I ČIŠĆENJE.....	15
9. RJEŠAVANJE PROBLEMA.....	17
10. TEHNIČKI PODACI.....	17
11. ENERGETSKA UČINKOVITOST.....	18
12. BRIGA O OKOLIŠU.....	19

## 1. ⚠ SIGURNOSNE INFORMACIJE

Prije ugradnje i uporabe uređaja pažljivo pročitajte priložene upute. Proizvođač nije odgovoran za bilo kakve ozljede ili oštećenje koji su rezultat neispravne ugradnje ili uporabe. Upute uvijek držite na sigurnom i pristupačnom mjestu za buduću uporabu.

### 1.1 Sigurnost djece i osjetljivih osoba

- Ovaj uređaj mogu koristiti djeca u dobi od 8 godina i starija te osobe smanjenih tjelesnih, osjetilnih ili mentalnih mogućnosti ili osobe koje ne raspoložu iskustvom ili znanjem ako su pod nadzorom osobe odgovorne za njihovu sigurnost i rade po uputama koje se odnose na sigurno korištenje uređaja te razumiju uključene opasnosti. Djeca mlađa od 8 godina i osobe s vrlo teškim i složenim invaliditetom moraju se držati podalje od uređaja, osim

ako su pod stalnim nadzorom.

- Djeca bi trebala biti pod nadzorom kako bi se osiguralo da se ne igraju uređajem.
- Ambalažu držite podalje od djece i zbrinite je na ispravan način.
- UPOZORENJE: Uređaj i njegovi dostupni dijelovi zagrijavaju se tijekom uporabe. Držite djecu i kućne ljubimce podalje tijekom uporabe i hlađenja.
- Ako postoji, aktivirajte uređaj za zaštitu djece.
- Djeca ne smiju čistiti ni održavati uređaj bez nadzora.

### 1.2 Opća sigurnost

- Ovaj uređaj namijenjen je isključivo za kuhanje.
- Ovaj je uređaj namijenjen za uporabu u kućanstvu i ostalim smještajnim jedinicama u zatvorenom prostoru.
- Ovaj uređaj može se koristiti u uredima, hotelskim

- sobama, sobama pansiona/ prenoćišta, seoskim kućama za goste i drugim sličnim smještajnim objektima u kojima takva uporaba ne prelazi prosječnu razinu uporabe u domaćinstvu.
- **UPOZORENJE:** Opasnost od požara: Ne spremajte predmete na površine za kuhanje.
  - **OPREZ:** Postupak pripreme mora biti pod nadzorom. Kratkoročni postupak kuhanja mora se kontinuirano nadzirati.
  - **UPOZORENJE:** Kuhanje na ploči za kuhanje bez nadzora uz upotrebu masnoće ili ulja može biti opasno i može dovesti do požara.
  - **UPOZORENJE:** Uređaj i njegovi dostupni dijelovi zagrijavaju se tijekom uporabe. Pripazite i nemojte dirati grijaće elemente.
  - Dim ukazuje na pregrijavanje. Nikada nemojte koristiti vodu za gašenje požara kod kuhanja. Isključite uređaj i pokrijte plamen, npr. protupožarnim prekrivačem ili poklopcem.
  - **UPOZORENJE:** Uređaj se ne smije napajati preko vanjskog sklopnog uređaja, kao što je tajmer, ili biti spo-

jen na krug koji komunalna služba redovito uključuje i isključuje.

- Metalni predmeti kao što su noževi, vilice, žlice i poklopci ne smiju se stavljati na površinu ploče za kuhanje jer se mogu zagrijati.
- Ne upotrebljavajte uređaj prije postavljanja u ugradbeni ormarić.
- Za čišćenje uređaja nemojte koristiti raspršivač vode i paru.
- Nakon upotrebe isključite element ploče za kuhanje uz pomoć njegove kontrole i ne oslanjajte se na detektor posude.
- **UPOZORENJE:** Ako je površina napuknuta, isključite uređaj kako biste spriječili mogućnost električnog udara. U slučaju da je uređaj spojen na električnu mrežu izravno pomoću razvodne kutije, uklonite osigurač i odspojite uređaj iz napajanja. U svakom slučaju obratite se ovlaštenom servisnom centru.
- Provjerite imate li dobru ventilaciju u prostoriji gdje je uređaj postavljen kako biste izbjegli povratni protok plinova u prostoriju iz uređaja u kojima izgaraju dru-

ga goriva, uključujući otvoreni plamen.

- Uvjerite se da ventilacijski otvori nisu blokirani i da se zrak koji sakuplja uređaj ne dovodi u kanal za ispuštanje dima i pare iz drugih uređaja (sustavi centralnog grijanja, termosifoni, grijači vode itd.).
- Nepridržavanje može dovesti do povratnog toka plinova izgaranja, što uzrokuje opasnost od trovanja ugljikovim monoksidom ili gušenja.
- Kada uređaj radi s drugim uređajima, maksimalni vakuum koji se stvara u prostoriji ne smije prelaziti 0,04 mbara.
- Redovito čistite filtar nape i uklonite naslage masnoće kako biste spriječili opasnost od požara.
- Ako je kabel napajanja oštećen, mora ga zamijeniti proizvođač, ovlašteni ser-

visni centar ili kvalificirane osobe kako bi se izbjegao strujni udar.

- Ako je uređaj priključen izravno na električnu mrežu, električna instalacija mora biti opremljena izolacijskim uređajem koji omogućuje isključivanje uređaja iz struje na svim polovima. Potpuna isključenost mora udovoljavati uvjetima navedenim u prenaponskoj kategoriji III. Sredstva za odspajanje moraju biti ugrađena u fiksno ožičenje u skladu s pravilima ožičenja.
- **UPOZORENJE:** Koristite samo štitnike ploče za kuhanje koje je dizajnirao proizvođač uređaja za kuhanje ili koje je proizvođač uređaja naznačio u uputama za uporabu kao prikladne ili štitnike ploče za kuhanje ugrađene u uređaj. Uporaba neodgovarajućih štitnika može uzrokovati ozljede.

## 2. SIGURNOSNE UPUTE

### 2.1 Postavljanje

#### **UPOZORENJE!**

Samo kvalificirani tehničar smije postavljati ovaj uređaj.

#### **UPOZORENJE!**

Opasnost od ozljeda ili oštećenja uređaja.

- Odstranite svu ambalažu.
- Ne postavljajte i ne koristite oštećeni uređaj.
- Detaljne upute za sastavljanje možete pronaći u knjižici s uputama za postavljanje.
- Održavajte minimalnu udaljenost od drugih uređaja i kuhinjskih elemenata.
- Budite oprezni pri pomicanju uređaja jer je težak. Upotrebjavajte zaštitne rukavice i zatvorenu obuću.

- Izrezane površine ormarića zabrtvite sredstvom za brtvljenje kako biste spriječili bubrenje uzrokovano vlagom.
- Donji dio uređaja zaštitite od pare i vlage.
- Ne postavljajte uređaj pored vrata ili ispod prozora kako biste spriječili padanje vrućeg posuđa s uređaja kada se otvore vrata ili prozor.
- Ne postavljajte ispuh zraka u zidni otvor, osim ako otvor nije namijenjen za tu svrhu.
- Za postavljanje bez kanala, otvor ventilatora mora se postaviti izravno na zid ili se mora odvojiti dodatnim zidnim ormarićem i tako spriječiti pristup lopaticama ventilatora.
- Svaki uređaj na dnu ima ventilatore za hlađenje.
- Ako je uređaj postavljen iznad ladice:
  - Ne pohranjujte sitne predmete ili papir koji bi mogli oštetiti ventilatore za hlađenje ili narušiti rad sustava hlađenja.
  - Ostavite najmanje 2 cm razmaka između donjeg dijela uređaja i sadržaja ladice.
- Uklonite sve pregradne ploče u ormariću ispod uređaja.
- Pazite na to da mrežni kabel ili utikač (ako postoji) ne dodiruju vruće površine.
- Nemojte upotrebljavati adaptere s više utikača i produžne kabele.
- Izbjegavajte oštećenje mrežnog utikača i kabela. Ako je potrebna zamjena, to mora učiniti naš ovlaštenu servisni centar ili kvalificirani električar.
- Zaštita od udara za dijelove koji su pod naponom ili su izolirani mora biti sigurno pričvršćena i ne smije se moći ukloniti bez alata.
- Priključite mrežni utikač u utičnicu tek na kraju postavljanja. Osigurajte pristup mrežnom utikaču nakon postavljanja.
- Ako je utičnica labava, ne priključujte utikač.
- Ne isključujte uređaj povlačenjem za mrežni kabel. Uvijek povucite za mrežni utikač.
- Upotrebljavajte samo ispravne izolacijske uređaje: zaštitnike za vodove, osigurače (osigurači s vijcima uklonjeni iz držača), prekidači gubitka uzemljenja i sklopnici.
- Električna instalacija mora imati izolacijski uređaj koji omogućava isključivanje uređaja iz mreže na svim polovima, s razmakom kontakta od najmanje 3 mm.

## 2.2 Električni priključak

### UPOZORENJE!

Rizik od požara i strujnog udara.

- Električni priključak mora izvesti kvalificirani električar u skladu sa shemom priključivanja ili knjižicom s uputama za postavljanje.
- U slučaju postavljanja ispuha te ako postoji dodatna oprema ili je ona obavezna (zidni ventil, prekidač za otvaranje/zatvaranje prozora i/ili otvarač prozora) električno priključivanje treba obaviti kvalificirani električar u skladu sa shemom priključivanja ili knjižicom s uputama za postavljanje.
- Uređaj mora biti uzemljen.
- Prije bilo kakvog rada isključite uređaj iz mrežnog napajanja.
- Provjerite jesu li parametri na natpisnoj pločici kompatibilni s električnim vrijednostima mrežnog napajanja.
- Labavi ili neispravni kabeli ili utikači mogu dovesti do pregrijavanja priključaka.
- Koristite ispravan mrežni kabel.
- Ne dopustite da se mrežni kabel zapetlja.
- Provjerite je li ugrađena zaštita od udara.
- Osigurajte mrežni kabel stezaljkom za rasterećenje.

## 2.3 Uporaba

### UPOZORENJE!

Opasnost od ozljeda, opekline, električnog udara.

- Ne mijenjajte specifikacije uređaja.
- Prije prve uporabe uklonite ambalažu, naljepnice i zaštitne folije (ako postoje).
- Pazite na to da ventilacijski otvori nisu blokirani. Ventilaciju mora povremeno provjeravati kvalificirani tehničar.
- Ne ostavljajte uređaj bez nadzora tijekom rada.
- Nakon svake uporabe isključite zonu kuhanja.
- Ne stavljajte pribor za jelo ili poklopce lonaca na zone kuhanja jer se mogu zagrijati.
- Ne rukujte uređajem mokrim rukama ili ako dođe u kontakt s vodom.
- Ne koristite uređaj kao radnu površinu ili kao površinu za odlaganje.
- Ako je površina uređaja napukla, odmah iskopčajte uređaj iz napajanja kako biste spriječili strujni udar.
- Dok je uređaj u uporabi, korisnici s ugrađenim elektrostimulatorom srca moraju biti udaljeni najmanje 30 cm od indukcijskih zona kuhanja.

- Pažljivo stavljajte hranu u vruće ulje jer može prskati.
- Nikada ne upotrebljavajte otvoreni plamen dok napa radi.
- Ne koristite aluminijsku foliju ili druge materijale između površine za kuhanje i posuda, osim ako proizvođač uređaja nije naveo drugačije.
- Koristite samo dodatke koje je preporučio proizvođač ovog uređaja.

#### **UPOZORENJE!**

Opasnost od požara i eksplozije.

- Prilikom zagrijavanja, masti i ulja mogu ispuštati zapaljive pare. Držite plamen i zagrijane predmete podalje.
- Pare vrućeg ulja mogu uzrokovati spontano zapaljenje.
- Korišteno ulje s ostacima hrane može se zapaliti na nižim temperaturama.
- Ne stavljajte zapaljive proizvode blizu uređaja.

#### **UPOZORENJE!**

Opasnost od oštećenja uređaja.

- Ne stavljajte vruće posuđe na upravljačku ploču kako biste izbjegli opasnost od opekline.
- Ne stavljajte vrući poklopac na staklenu površinu ploče za kuhanje.
- Ne dopustite da posuđe kluča na suho.
- Spriječite pad predmeta ili posuda na uređaj kako biste izbjegli oštećenje površine.
- Ne uključujte zone kuhanja s praznim posuđem ili bez posuda na njima.
- Nikada ne uklanjajte rešetku ili filter dok napa ili ploča za kuhanje rade.
- Nikada ne upotrebljavajte otvoreni plamen dok napa radi.
- Ne prekrivajte usis nape posuđem.
- Ne pristupajte donjoj strani uređaja dok ploča za kuhanje ili napa rade.

- Kako biste izbjegli opasnost od zaglavlivanja, ne stavljajte male ili lagane predmete blizu nape.
- Posuđe od lijevanog željeza ili s oštećenim dnom može ogrebat staklo / staklokeramiku. Uvijek podignite posuđe kad ga morate premjestiti na površinu za kuhanje.
- Što se tiče žarulje(a) unutar ovog proizvoda i rezervnih žarulja koje se prodaju zasebno: Ove žarulje namijenjene su da izdrže ekstremne fizičke uvjete u kućanskim uređajima, poput temperature, vibracija, vlage ili su namijenjene signaliziranju informacija o radnom stanju uređaja. Nisu namijenjene za druge primjene i nisu pogodne za osvjetljenje u kućanstvu.
- Za popravak uređaja obratite se ovlaštenom servisnom centru. Koristite samo originalne rezervne dijelove.

## 2.4 Održavanje i čišćenje

- Redovito čistite uređaj kako biste spriječili propadanje materijala površine.
- Prije čišćenja isključite uređaj i ostavite ga da se ohladi.
- Očistite uređaj toplom vodom i vlažnom mekom krpom. Koristite samo neutralne deterdžente. Ne koristite abrazivna sredstva, abrazivne spužvice za čišćenje, otapala ili metalne predmete, osim ako nije drugačije navedeno.

## 2.5 Zbrinjavanje

#### **UPOZORENJE!**

Opasnost od ozljeda ili gušenja.

- Za informacije o pravilnom zbrinjavanju uređaja obratite se lokalnim vlastima.
- Isključite uređaj s glavnog napajanja, zatim prerežite i zbrinite električni kabel.

# 3. MONTAŽA

## 3.1 Prije postavljanja

Za buduću uporabu, pronađite natpisnu pločicu koja se nalazi na dnu ploče za kuhanje i zapišite serijski broj .....

## 3.2 Montaža ploče za kuhanje

❗ Za dimenzije ugradnje i vizualne upute pogledajte dijagrame ugradnje koji se nalaze na prvim stranicama korisničkog priručnika.

Za postavljanje na vrh pogledajte dijagram **A**. Za integrirano postavljanje pogledajte dijagram **B**.

Za detaljne informacije o sastavljanju ploče za kuhanje pogledajte knjižicu s uputama.

Slijedite shemu povezivanja ploče za kuhanje i shemu povezivanja prekidača za prozor (ako je primjenjivo) prikazanu u knjižici s uputama i/ili na naljepnicama ispod ploče za kuhanje.

**Samo za odabrane zemlje:** U slučaju ugradnje ispuha, može biti potreban prekidač za prozor (posavjetujte se s ovlaštenim tehničarom). Morate ga kupiti zasebno jer nije isporučen s pločom za kuhanje. Prekidač za prozor mora ugraditi ovlašten tehničar. Pogledajte knjižicu s uputama.

Ako je uređaj postavljen iznad ladice, ventilacija ploče za kuhanje može zagrijati predmete spremljene u ladicu tijekom procesa kuhanja.

### Sastavljanje kućišta filtra

Uređaj se mora uvijek koristiti sa svim filtrima namijenjenim odabranom načinu ugradnje. Pogledajte „Odabir filtra”. Prije prve uporabe obavezno umetnite filtre u napu s ručkama prema unutra. Zatim postavite rešetku na napu.

## 3.3 Pričvršćivanje brtve

### Postavljanje na vrh

1. Očistite radnu ploču oko izrezanog područja.
2. Postavite isporučenu 2x6 mm brtvenu traku oko donjeg ruba ploče za kuhanje, uz vanjski rub. Ne rastežite je. Pazite na to da krajevi brtvene trake budu na sredini jedne strane ploče za kuhanje.
3. Kad režete brtvenu traku na potrebnu dužinu, dodajte nekoliko milimetara. Spojite dva kraja brtvene trake.

### Integrirana ugradnja

1. Očistite žljebove u radnoj ploči.
2. Izrežite isporučenu 3x10 mm brtvenu traku na četiri trake koje odgovaraju dužini žljebova.

3. Krajeve traka odrežite pod kutom od 45°. Trebale bi točno pristajati u kutove žljebova.
4. Stavite trake na žljebove. Ne rastežite trake. Ne lijepite krajeve traka jedan preko drugog.

Nakon što sastavite ploču za kuhanje, silikonom zabrtvite preostali razmak između staklokeramike i radne ploče. Uvjerite se da silikon ne dolazi ispod staklokeramike.

## 3.4 Priključni kabel

### ⚠ UPOZORENJE!

Sve električne priključke mora izvesti kvalificirani električar.

- Ploča za kuhanje opremljena je priključnim kabelom.
- Za zamjenu oštećenog mrežnog kabela upotrijebite tip kabela H05VV-F koji podnosi temperaturu od 70 °C ili više.
- Zabranjeno je spajanje putem kontaktnih utikača, bušenje ili lemljenje krajeva žica i spajanje kabela bez završne čahure kabela.
- Obratite se svom lokalnom ovlaštenom servisnom centru. Priključni kabel smije zamijeniti samo kvalificirani električar.

### Monofazni priključak

1. Uklonite završnu čahuru kabela s crnih i smeđih žica.
2. Uklonite dio izolacije s krajeva smeđih i crnih kabela.
3. Spojite krajeve crnih i smeđih kabela.
4. Postavite novu završnu žičanu čahuru na svaki kraj žice (potreban je poseban alat).

### NL priključak

1. Uklonite završnu čahuru kabela s plavih žica.
2. Uklonite dio izolacije s plavih krajeva kabela.
3. Postavite novu završnu čahuru žice na svaki kraj žice (potreban je poseban alat).

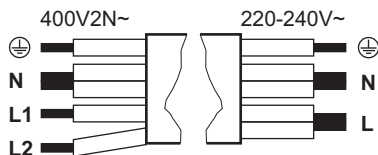

<b>Jednofazni priključak:</b> 220 - 240 V~ 5x1,5 mm <sup>2</sup>	<b>Dvofazni priključak:</b> 400 V2N~ 5x1,5 mm <sup>2</sup> ili 4x2,5 mm <sup>2</sup>
--	--

⊕	Zeleno-žuta	Zeleno-žuta	⊕
N	Plava i plava	Plava i plava	N
L	Crna i smeđa	Crna	L1
		Smeđa	L2

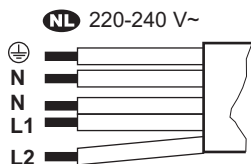

<b>NL</b> 220 - 240 V (5x1,5 mm <sup>2</sup> )
--

⊕	Zeleno-žuta
N	Plava i plava
L1	Crna

<b>NL</b> 220 - 240 V (5x1,5 mm <sup>2</sup> )
--

L2	Smeđa
----	-------

### 3.5 Ograničenje snage

Ograničenje snage definira koliko električne energije ploča za kuhanje ukupno troši, u granicama kućnih instalacijskih osigurača. Ploča za kuhanje postavljena je prema zadanim postavkama na najveću moguću vrijednost. Provjerite odgovara li odabrana snaga instalaciji osigurača u domaćinstvu.

#### Za smanjenje ili povećanje razine snage:

1. Uđite u izbornik: pritisnite i držite 3 sekunde. Zatim pritisnite i držite .
2. Pritisnite dok se ne pojavi .
3. Za kretanje između postavki pritisnite 4 ili 6 na upravljačkoj traci.
4. Za izlaz pritisnite .

#### Razine snage:

P73 – 7350 W, P15 – 1500 W, P20 – 2000 W, P25 – 2500 W, P30 – 3000 W, P35 – 3500 W, P40 – 4000 W, P45 – 4500 W, P50 – 5000 W, P60 – 6000 W

## 4. PRIJE PRVE UPOTREBE

### 4.1 Odabir filtra

Prije prve upotrebe provjerite jeste li postavili ispravnu vrstu filtra na temelju načina ugradnje. Pogledajte poglavlje „Struktura izbornika”.

#### Recirkulacijski način rada: ugljični filter (u kombinaciji s filtrom za masnoću)

Ugljični filtri koji sadrže aktivnu pjenu neutraliziraju dim i mirise od kuhanja. Možete birati između:

- **OdourClean STANDARD** (bijeli, za jednokratnu upotrebu)
- **OdourClean PLUS** (crni, može se regenerirati)

Za upotrebu uređaja u recirkulacijskom načinu rada obratite se ovlaštenom tehničaru za podešavanje instalacije. Idite na korisničke postavke i uključite obavijest o ugljičnom filtru tako da odaberete F, a zatim Uključeno. Zatim odaberite jedan od filtera:

- **OdourClean STANDARD:** Odaberite Ft, a zatim 2.

- **OdourClean PLUS:** Odaberite 1, a zatim Ft.

#### Ispušni način rada: filter za masnoću

Filtri za masnoću sakupljaju masnoću, ulje i ostatke hrane i sprečavaju ih da dođu u sustav nape.

Za upotrebu uređaja u ispušnom načinu rada obratite se ovlaštenom tehničaru za podešavanje instalacije. Potom idite na korisničke postavke i uključite obavijest o ugljičnom filtru tako da odaberete F, a zatim Isključeno.

Ispušni način rada može utjecati na tlak zraka u prostoriji i stoga je potrebna odgovarajuća ventilacija kako bi se spriječio povratni tok plinova izgaranja iz drugih uređaja. Osigurajte da okruženje u kojem se uređaj postavlja ispunjava priložene sigurnosne smjernice.

## 5. OPIS PROIZVODA

### 5.1 Pregled uređaja

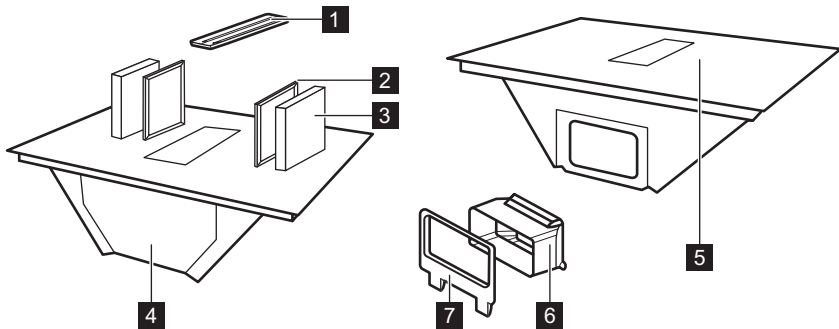

- 1 Rešetka
- 2 Filtar masnoće
- 3 Ugljični filtari
- 4 Korito za kapanje
- 5 Ploča za kuhanje
- 6 Adapter cijevi za zrak
- 7 Priključak cijevi za zrak za stražnju stjenku

### 5.2 Raspored površine za kuhanje

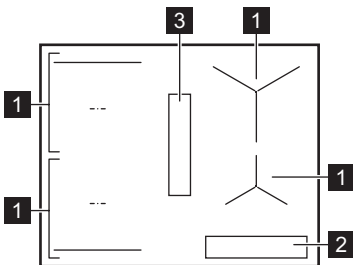

- 1 Indukcijska zona kuhanja
- 2 Upravljačka ploča
- 3 Napa

### 5.3 Simboli na upravljačkoj ploči i zaslonu

#### Simbol/indikator



- Ⓛ Uključeno / Isključeno

#### Simbol/indikator



	Gumb za odabir zone kuhanja
	Pauza
	Tajmer
	Bridge
	Precise Heat
	Heat Assist
	Automatski način rada nape
	Ručni način rada nape
	Breeze
	PowerBoost
	Blokiranje/Uređaj za zaštitu djece
	Došlo je do kvara.
	Filtar treba očistiti ili zamijeniti.
	OptiHeat Control

## 6. SVAKODNEVNA UPORABA

### 6.1 Uporaba ploče za kuhanje

Pritisnite i držite  za uključivanje ili isključivanje ploče za kuhanje. Odaberite zonu kuhanja pritiskom na odgovarajući simbol . Postavite posuđe na zonu kuhanja i podesite postavku topline putem upravljačke trake. Za isključivanje odabrane zone kuhanja pritisnite 0.

#### Precise Heat

Možete aktivirati razine topline u pola koraka za precizniju regulaciju temperature zona kuhanja. Postavite postavku topline i pritisnite . Trenutačna postavka topline smanjuje se za 0.5. Indikator se pojavljuje iznad . Za isključivanje pritisnite .

### 6.2 Posuđe

Dno posuđa treba biti što je moguće deblje i ravnije. Očistite i osušite posuđe prije stavljanja na ploču za kuhanje. Ne vucite i ne trljajte posuđe po rubovima i kutovima stakla kako biste izbjegli krhotine ili oštećenje površine. Ne stavljajte vruće posuđe na upravljačku ploču kako biste izbjegli oštećenje elektroničkih dijelova.

Provjerite je li posuđe kompatibilno s indukcijom (tj. da se magnet lijepi za dno). Za optimalan prijenos topline koristite posuđe čiji je promjer dna približno jednak veličini zone kuhanja. Posuđe manjeg promjera može se sporije zagrijavati, dok se ono većeg promjera može pregrijati i oštetiti upravljačku ploču.

#### Materijal posuđa

- **prikladno:** lijevano željezo, čelik, emajlirani čelik, nehrđajući čelik, višeslojno dno (s odgovarajućom oznakom proizvođača).
- **neprikladno:** aluminij, bakar, mesing, staklo, keramika, porculan.

#### Buka tijekom rada

Buka se može razlikovati ovisno o materijalu posuđa i trenutnoj postavci topline. To je normalno i ne ukazuje na kvar.

- zvuk pucketanja: posuđe je izrađeno od različitih materijala (struktura „sendviča“).
- zvuk zviždanja: uključena je visoka postavka topline, a posuđe je izrađeno od različitih materijala (struktura „sendviča“).
- zujanje: uključena je visoka postavka topline.

- klikanje: događa se električno prebacivanje.
- šištanje, zujanje: ventilator za hlađenje radi.
- ritmički zvuk: posuđe je prepoznato.

### 6.3 Detekcija posude

Ova funkcija označava prisutnost posuđa na ploči za kuhanje i isključuje zone kuhanja ako se u roku od 120 sek ne prepozna posuđe. U slučaju detekcije više posuda, ploča za kuhanje odabire posljednju uključenu zonu kuhanja.

### 6.4 Automatsko isključivanje

Kao sigurnosna mjera, ploča za kuhanje automatski se isključuje u određenim uvjetima (npr. kada su sve zone kuhanja i napa isključene, kada nakon uključivanja nije odabrana razina topline ili brzina ventilatora ili kada posuđe proključa na suho).

### 6.5 OptiHeat Control (3 korak Indikator preostale topline)

Indikator signalizira da je zona kuhanja još vruća. Dok god je indikator vidljiv, postoji opasnost od opekлина zbog preostale topline. Indikator nestaje kad se zona kuhanja ohladi.

### 6.6 Upravljanje snagom

Ako ploča za kuhanje dosegne maksimalnu dostupnu snagu, snaga zona kuhanja automatski će se smanjiti kako bi se zaštitili kućni osigurači. Za zone kuhanja sa smanjenom snagom, upravljačka traka treperi i prikazuje maksimalno moguće postavke topline.

### 6.7 P PowerBoost

Za uključivanje maksimalne postavke topline na ograničeno vrijeme. Možete koristiti za brže zagrijavanje vode do vrenja.

Za uključivanje pritisnite **P**. Nakon isteka vremena, zona kuhanja postavlja se na najveću postavku topline. Za isključivanje funkcije promijenite postavku topline.

### 6.8 Tajmer odbrojavanja

Određuje koliko dugo zona kuhanja treba raditi.

Postavite postavku topline zone kuhanja i pritisnite . Postavite vrijeme tako da redom pritisnete znamenke postavke topline. Priče-



kajte nekoliko sekundi ili potvrdite s . Da biste poništili tajmer, postavite ga na 0 h 00 min. Kada postavljeno vrijeme istekne, zona kuhanja se isključuje.

## 6.9 Heat Assist

Funkcija pomaže kuhati ili održavati hranu toplom korištenjem unaprijed postavljenih niskih do srednjih razina topline:

- Razina I – odmrzavanje i održavanje topline (postavka topline 1)
- Razina II – lagano vrenje (postavka topline 5)
- Razina III – prženje u tavi (postavka topline 7)

Funkciju možete uključiti tek nakon što prvo odaberete zonu kuhanja. Prebacivanje zona ne utječe na funkciju Heat Assist uključenu na drugoj zoni.

1. Pritisnite  za uključivanje funkcije.
2. Za prebacivanje između razina ponovno pritisnite .

Za isključivanje pritisnite  sve dok se na zaslonu ne prikaže 0 ili odaberite bilo koju postavku topline.

Možda ćete morati ručno podesiti razinu topline, ovisno o posudu.

## 6.10 || Pauza

Funkcija postavlja sve aktivne zone kuhanja na najnižu postavku topline.



Kada napa radi u ručnom načinu rada, brzina ventilatora smanjuje se na 1. U automatskom načinu rada, brzina ventilatora se ne mijenja.

Funkcija ne zaustavlja nijedan aktivan tajmer.

Za uključivanje/isključivanje pritisnite .

## 6.11 Blokiranje/Uređaj za zaštitu djece

Za zaključavanje/otključavanje upravljačke ploče po potrebi.

Za zaključavanje upravljačke ploče nakratko tijekom kuhanja: jedanput pritisnite . Pritisnite ponovno za otključavanje. Za sprječavanje slučajnog uključivanja ploče za kuhanje: pritisnite i držite  3 sek dok se sve zone ne isključe, a zatim isključite ploču za kuhanje. Funkcija je i dalje aktivna kada isključite ploču za kuhanje. Za isključivanje funkcije uključite ploču za kuhanje, pritisnite i držite  3 sek, a zatim isključite ploču za kuhanje.

## 6.12 Bridge

Za spajanje dvije bočne zone kuhanja tako da rade kao jedna. Možete je koristiti za kuhanje s velikim posuđem (npr. plancha). Pobrinite se za to da posuđe pokriva središta obje zone kuhanja. Ako se posuđe postavi između dva središta zona, funkcija se neće uključiti.

1. Postavite postavku topline za jednu od zona.
2. Pritisnite .
3. Mijenjajte postavku topline po potrebi.

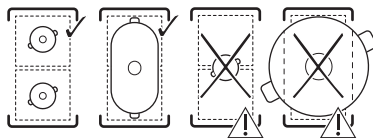

Za isključivanje funkcije pritisnite .



## 6.13 Funkcije nape

### Ručni način rada

Napa može raditi kada je ploča za kuhanje uključena ili isključena. Ručni način rada nudi četiri brzine ventilatora: 1-3 i **b** (boost, intenzivna postavka).

1. Pritisnite  za uključivanje nape.
2. Pritisnite  više puta za podešavanje brzine ventilatora. Na zaslonu se prikazuje trenutna postavka.

Za isključivanje više puta pritisnite .

### Automatski način rada

Napa podešava brzinu ventilatora na temelju temperature zone kuhanja. Automatski način rada nudi četiri opcije brzine ventilatora: h1-h4 (od niske do intenzivne).



1. Ako funkcija nije uključena po zadanim postavkama, pritisnite  da biste je uključili.
2. Stavite posudu na zonu kuhanja i odaberite postavku topline.

Za isključivanje pritisnite .

Za promjenu zadane brzine ventilatora (h3) unesite korisničke postavke. Pogledajte poglavlje „Struktura izbornika”.

## Breeze

Ventilator radi na vrlo niskoj brzini uz minimalnu razinu buke kako bi uklonio sve preostale mirise.

1. Isključite ploču za kuhanje.
2. Pritisnite . Na zaslonu se prikazuje tajmer postavljen na 60 min i br.
3. Postavite tajmer pritiskom na  razine topline na kontrolnoj traci.

Funkcija se isključuje kada se tajmer zaustavi. Za ručno isključivanje pritisnite .

### Ciklus sušenja

Ventilator nastavlja raditi minimalnom brzinom još 20 minuta nakon što isključite ploču za kuhanje, a zatim se automatski isključuje. Funkcija uklanja sve zaostale mirise nakon kuhanja.

Kada funkcija radi, prikazuju se  i preostalo vrijeme rada. Vrijeme nije moguće podesiti.

Da biste zaustavili funkciju, pritisnite .



Da biste potpuno onemogućili funkciju, unesite korisničke postavke. Pogledajte poglavlje „Struktura izbornika“.



 Preporučuje se da ne onemogućujete funkciju i omogućite joj da neprekidno radi tijekom ciklusa.

### 6.14 Struktura izbornika

Simbol	Postavka
b	Zvuk
P	Ograničenje snage
h	Automatski način rada ventilatora

Simbol	Postavka
F	Obavijest o ugljičnom filtru
dF	Ciklus sušenja
Ft	OdourClean STANDARD: 2 OdourClean PLUS: 1
E	Povijest alarma/pogrešaka

**Za unos korisničkih postavki:** pritisnite i držite . Zatim pritisnite i držite . Pritisnite .

**Kretanje kroz izbornik:** izbornik se sastoji od simbola postavke i vrijednosti. Za kretanje između postavki pritisnite . Za promjenu vrijednosti postavke pritisnite 4 ili 6 na kontrolnoj traci. **Za izlaz iz izbornika:** pritisnite .

### 6.15 Savjeti za uštedu energije

- Kad zagrijavate vodu, koristite samo onu količinu koja vam je potrebna.
- Ako je moguće, posuđe uvijek poklopite poklopcem.
- Koristite preostalu toplinu za održavanje hrane toplom ili za njezino odmrzavanje.
- Kada započnete s kuhanjem, postavite ventilator na nisku razinu brzine. Kad je kuhanje završeno, neka ventilator ostane uključen još nekoliko minuta.
- Povećajte brzinu ventilatora samo kada je potrebno riješiti se velike količine pare ili dima.
- Redovito čistite filter i zamijenite ga kad je potrebno radi održavanja njegove učinkovitosti.

Za više informacija pogledajte „Energetska učinkovitost“.

## 7. UPUTE ZA KUHANJE

Podaci u tablici služe samo kao smjernice.

Toplina	Koristi se za:	Vrijeme (min)
1	Održavanje kuhane hrane toplom. Stavite poklopac na posuđe.	prema potrebi
1 - 2	Pripremanje hollandaise umaka; topljenje maslaca, čokolade, želatine. Promiješajte s vremena na vrijeme.	5 - 25
2	Stvrdnjavanje pahuljastih omleta i pečenih jaja. Kuhajte poklopljeno.	10 - 40

Toplina	Koristi se za:	Vrijeme (min)
2 - 3	Kuhanje riže i jela na bazi mlijeka, zagrijavanje gotovih jela. Dodajte najmanje dvostruko više vode nego riže, jela na mlijeku promiješajte na polovini vremena pripreme.	25 - 50
3 - 4	Dinstano povrće, riba, meso. Dodajte nekoliko žlica vode. Provjerite količinu vode tijekom kuhanja.	20 - 45
4 - 5	Krumpiri na pari i drugo povrće. Napunite lonac s 1-2 cm vode. Provjerite razinu vode tijekom kuhanja. Ostavite poklopljeno.	20 - 60
4 - 5	Kuhanje većih količina hrane, variva i juha. Do 3 l tekućine plus sastojci.	60 - 150
6 - 7	Lagano prženje odrezaka, teleći cordon-bleu, kotleti, mljeveno meso u tjestu, kobasice, jetra, zaprška, jaja, palačinke, uštipci. Po potrebi okrenite.	prema potrebi
7 - 8	Jako prženje popečaka od krumpira, kare odrezaka, odrezaka. Po potrebi okrenite.	5 - 15
9	Ključanje vode, kuhanje tjestenine, prženje mesa (gulaš, pečenje u loncu), prženje čipsa.	
<b>P</b>	Kuhanje velikih količina vode. PowerBoost je uključeno.	

## 8. ODRŽAVANJE I ČIŠĆENJE

### 8.1 Čišćenje ploče za kuhanje

- Očistite ploču za kuhanje nakon svake uporabe.
- Uvijek koristite posuđe za kuhanje s čistim dnom.
- Ne dopustite da posuđe vrije na suho ili da dosegne pretjerano visoke temperature.
- Ne upotrebljavajte posuđe izrađeno od materijala koji nisu kompatibilni s indukcijom. Takvi materijali mogu ogrebat i zaprljati površinu ploče za kuhanje.
- Ogrebotine ili tamne mrlje na staklenoj površini ne utječu na rad ploče za kuhanje.
- Za čišćenje staklene površine ne koristite noževe ni bilo kakve druge oštre, metalne predmete.
- Preporučeni strugač upotrebljavajte samo kao dodatni alat nakon standardnog čišćenja.
- Pričekajte da se ploča za kuhanje ohladi pa očistite površinu vlažnom krpom i neabrazivnim deterdžentom. Nakon čišćenja površinu posušite brisanjem mekom krpom.
- **Odmah uklonite:** rastopljenu plastiku, plastičnu foliju, sol, šećer i hranu sa šećerom. Upotrebljavajte strugač i pazite na to da izbjegnute opekline.
- **Uklonite kada se ploča za kuhanje dovoljno ohladi:** krugove od kamenca, krugove od vode, mrlje od masnoće,

ostatke zagorene hrane, sjajne metalne promjene boje. Očistite površinu kako je prethodno opisano. Za uklanjanje sjajne metalne promjene boje upotrijebite meku krp u otopinu vode i octa.

### 8.2 Čišćenje nape

#### Rešetka

Rešetka je izrađena od aluminija. Operite je ručno ili u perilici posuđa i obrišite mekom krpom.

#### Korito za kapanje

Korito za kapanje smješteno ispod nape skuplja kondenzaciju nastalu tijekom kuhanja. Ne zaboravite redovito prazniti posudu.

1. Objema rukama uhvatite donju stranu korita za kapanje i gurnite ga prema naprijed. Zatim ga pažljivo pomaknite prema dolje kako biste izbjegli prolijevanje vode.

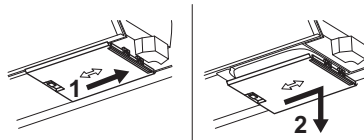

2. Korito operite ručno (pomoću tople vode, sapuna i meke krpe / spužve) ili u perilici posuđa (standardni ciklus).

Ako voda ili druge tekućine dopiju u unutrašnjost sustava nape: isključite napu i pažljivo očistite područje toplom vodom, vlažnom krpom ili spužvom te blagim sredstvom za čišćenje.

### 8.3 Čišćenje filtera

Jedinica za filtriranje sastoji se od filtera za masnoću **A** i ugljičnih filtera **B**.

**i** Uređaj se mora uvijek koristiti sa svim filterima namijenjenim odabranom načinu ugradnje. Pogledajte „Odabir filtra“.

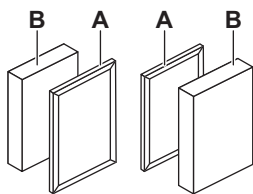

Ploča za kuhanje ima ugrađeni brojač s obavijestima koji vas podsjeća na čišćenje odgovarajućih filtera. Obavijest ne blokira uporabu ploče za kuhanje. Obavijest ostaje uključena 30 sekundi nakon što isključite napu i ploču za kuhanje.

#### Filter masnoće

- Nakon 40 sati uporabe, statički indikator  označava da je vrijeme za čišćenje filtera za masnoću.

#### OdourClean STANDARD ugljični filter

- Nakon 180 sati uporabe indikator  počinje treptati kako bi označio da je vrijeme za zamjenu filtera.
- Redovito pregledavajte razinu nakupljene masnoće na filterima. Zamijenite ih kada se pojavi trepereći indikator (približno jednom godišnje, ovisno o učestalosti uporabe) ili ranije, ako je potrebno.

#### OdourClean PLUS ugljični filter

- Nakon 140 sati uporabe indikator  počinje treptati kako bi označio da je vrijeme za regeneriranje filtera.
- Očistite filtre samo kada je nakupljena mast vidljiva.
- Regenerirajte filtre samo kada se pojavi trepereći indikator. Maksimalni broj ciklusa regeneracije jest 8. Nakon tog vremena zamijenite filtre.

#### Rastavljanje / ponovno sastavljanje filtera

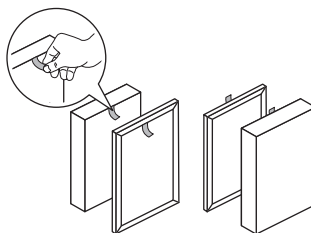

- Uklonite rešetku.

- Izvadite filtre tako da ih uhvatite za ručku.



- Nakon čišćenja ponovno sastavite jedinicu za filtriranje. Umetnite filtre u napu s ručkama prema unutra. Zatim postavite rešetku na napu.

#### Čišćenje filtera za masnoću

- Očistite filtre čim nakupljena masnoća postane vidljiva. Filtre za masnoću pažljivo operite u toploj vodi blagim sredstvom za čišćenje, a zatim ih isperite toplom vodom. Za uklanjanje ostataka hrane možete koristiti meku spužvu, meku krpom ili neabrazivnu četku. Možete ih prati u perilici posuđa na standardnom ciklusu s drugim posuđem u istom punjenju. Može doći do blage promjene boje mrežice, što ne utječe na učinkovitost filtera.
- Ostavite filtre neko vrijeme da se osuše na sobnoj temperaturi.
- Vratite filtre na mjesto. Ako je obavijest  uključena, kratko pritisnite  kako biste ponovno pokrenuli brojač.

#### Čišćenje OdourClean PLUS ugljičnih filtera

- Filtre pažljivo operite toplom vodom bez uporabe sredstva za čišćenje. Za uklanjanje ostataka hrane možete koristiti meku spužvu, meku krpom ili neabrazivnu četku. Filtre možete prati i u perilici posuđa na 65-70 °C (korištenjem programa duljeg od 90 min), bez deterdženta i bez posuđa u istom punjenju perilice.
- Filtre ostavite da se suše najmanje 24 h na sobnoj temperaturi.
- Ponovno sastavite jedinicu za filtriranje i vratite je unutra.

#### Regeneriranje OdourClean PLUS ugljičnih filtera

- Prvo očistite filtre, kao što je prethodno opisano.

2. Stavite filtre u pećnicu postavljenu na temperaturu 100 °C na 120 min, na srednju rešetku. Koristite funkciju pećnice bez ventilatora.

3. Ponovno sastavite jedinicu za filtriranje i vratite je unutra. Za resetiranje brojača nakratko pritisnite .

## 9. RJEŠAVANJE PROBLEMA

 Ako u nastavku ne uspijete pronaći rješenje problema, obratite se ovlaštenom servisnom centru.

### Ne možete uključiti/koristiti ploču za kuhanje.

- Provjerite je li ploča za kuhanje ispravno priključena na napajanje.
- Provjerite je li osigurač uzrok kvara. Ako osigurač opetovano pregorijeva ili ako čujete stalni zvučni signal, obratite se kvalificiranom električaru kako bi provjerio instalaciju.
- Provjerite je li upravljačka ploča čista i da nije prekrivena posuđem/stranim predmetima.

### Ploča za kuhanje samostalno se isključuje nakon određenog vremena.

- To nije kvar. U određenim situacijama ploča za kuhanje automatski se isključuje radi održavanja sigurnosti. Pogledajte „Automatsko isključivanje”.

### Maksimalna postavka topline za jednu od zona kuhanja nije dostupna ili se stalno mijenja između dvije razine.

- To nije kvar. Pogledajte „Upravljanje snagom”.

- Smanjite postavku topline ostalih zona kuhanja spojenih na istu fazu.

### Ventilator nape ne radi/samostalno se isključuje.

- Isključite ploču za kuhanje i iskopčajte je iz napajanja. Pustite uređaj da se ohladi, a zatim ga ponovno ukopčajte u struju.
- Pazite na to da je prostorija dovoljno prozračena. Možda ćete trebati ugraditi prekiđač za prozor. Obratite se ovlaštenom servisnom centru.

### Pojavljuje se .

- Očistite/zamijenite filtar. Pogledajte poglavlje „Održavanje i čišćenje”.

### Prikazuju se i znamenka.

- Isključite ploču za kuhanje, pričekajte nekoliko minuta, a zatim je ponovno uključite. Ako se problem ne otkloni, obratite se ovlaštenom servisnom centru.

### Upravljačka ploča treperi.

- Koristite posuđe čiji je promjer dna približno jednak veličini zone kuhanja.
- Provjerite je li posuđe pogodno za indukciju.

## 10. TEHNIČKI PODACI

### 10.1 Natpisna pločica

Model NCT64B00CB

Vrsta 67 B4A 01 AA

Indukcija

Serijski broj .....

AEG

PNC 949 598 547 00

220 – 240 V / 400 V 2N, 50 – 60 Hz

Proizvedeno u: Njemačka

7.35 kW



### 10.2 Specifikacije zona kuhanja

Snaga zona kuhanja može se neznatno razlikovati od podataka u nastavku, ovisno o materijalu i dimenzijama posuđa.

Zona kuhanja	Nazivna snaga (maksimalna postavka topline) [W]	PowerBoost [W]	PowerBoost maksimalno trajanje [min]	Promjer posuda [mm]
Lijeva prednja	2300	3200	10	125 - 210
Lijeva stražnja	2300	3200	10	125 - 210
Desna prednja	1400	2500	4	125 - 145
Desna stražnja	1800	2800	10	145 - 180

## 11. ENERGETSKA UČINKOVITOST

### 11.1 Informacije o proizvodu u skladu s (EU) br. 66/2014

Identifikacija modela	NCT64B00CB	
Vrsta ploče za kuhanje	Ugradbena ploča za kuhanje	
Broj zona za kuhanje	4	
Toplinska tehnologija	Indukcija	
Promjer kružnih zona za kuhanje (Ø)	Lijeva prednja Lijeva stražnja Desna prednja Desna stražnja	21.0 cm 21.0 cm 14.5 cm 18.0 cm
Potrošnja energije po zoni kuhanja (EC electric cooking)	Lijeva prednja Lijeva stražnja Desna prednja Desna stražnja	189.1 Wh/kg 189.1 Wh/kg 180.2 Wh/kg 178.3 Wh/kg
Potrošnja energije ploče za kuhanje (EC electric hob)	184.2 Wh/kg	

Uređaj je testiran prema: EN IEC 60350-2.

### 11.2 Zahtjevi za informacije u skladu s (EU) br. 2023/826

Potrošnja energije u načinu rada "isklj."	0,3 W
Maksimalno vrijeme potrebno da oprema automatski dosegne primjenjivi način rada pri niskoj snazi	2 min

Uređaj je testiran prema: EN 50564.

### 11.3 List s podacima o proizvodu i podaci o proizvodu prema (EU) br. 65/2014 i (EU) br. 66/2014

Informacijski list proizvoda prema (EU) br. 65/2014		
Naziv ili zaštitni znak dobavljača	AEG	
Identifikacijska oznaka modela	NCT64B00CB	
Godišnja potrošnja energije - AEC <sub>napa</sub>	27.6	kWh/a
Razred energetske učinkovitosti	A+	

Iskorištenje dinamike fluida - FDEnapa	32.6	
Razred iskorištenja dinamike fluida	A	
Učinkovitost osvjetljenja - LENapa	-	lux/W
Razred učinkovitosti osvjetljenja	-	
Učinkovitost filtriranja masnoća - GFENapa	85.1	%
Razredi učinkovitosti filtriranja masnoća	B	
Protok zraka na minimalnoj snazi kod normalnog korištenja	250.0	m <sup>3</sup> /h
Protok zraka na maksimalnoj snazi kod normalnog korištenja	520.0	m <sup>3</sup> /h
Protok zraka kod intenzivnog ili boost korištenja	630.0	m <sup>3</sup> /h
Zvučna snaga A-ponderirana na minimalnoj brzini	50	db(A) re 1 pW
Zvučna snaga A-ponderirana na maksimalnoj brzini	66	db(A) re 1 pW
Zvučna snaga A-ponderirana na intenzivnoj ili boost brzini	69	db(A) re 1 pW
Izmjerena potrošnja energije u stanju isključenosti - Po	0.49	W
Izmjerena potrošnja energije u stanju mirovanja - Ps	-	W
<b>Dodatne informacije prema (EU) br. 66/2014</b>		
Faktor povećanja vremena - f	0.8	
Indeks energetske učinkovitosti - EEInapa	41.0	
Izmjerena stopa protoka zraka pri točki najvećeg stupnja iskorištenja - QBEP	276.4	m <sup>3</sup> /h
Izmjeren tlak zraka pri točki najvećeg stupnja iskorištenja - PBEP	402	Pa
Najveći dopušteni protok zraka - Qmaks	630.0	m <sup>3</sup> /h
Izmjerena ulazna električna snaga pri točki najvećeg stupnja iskorištenja - WBEP	94.6	W
Nominalna snaga sustava za osvjetljavanje - WL	-	W
Prosječno osvjetljenje sustava za osvjetljavanje površine za kuhanje - Eprosječna	-	lux

Uređaj je testiran prema: EN IEC 61591, EN IEC 60704-1, EN IEC 60704-2-13, EN 50564.

## 12. BRIGA O OKOLIŠU

Reciklirajte materijale sa simbolom . Ambalažu za recikliranje odložite u odgovarajuće spremnike. Pomozite u zaštiti okoliša i ljudskog zdravlja recikliranjem otpada od električnih i elektroničkih uređaja. Ne odlažite uređa-

je označene simbolom  s kućanskim otpadom. Vratite proizvod u lokalni pogon za reciklažu ili kontaktirajte nadležni ured za otpad i recikliranje.

1. БЕЗБЕДНОСНЕ ИНФОРМАЦИЈЕ.....	20	7. ВОДИЧ ЗА КУВАЊЕ.....	32
2. БЕЗБЕДНОСНА УПУТСТВА.....	23	8. НЕГА И ЧИШЋЕЊЕ.....	32
3. МОНТИРАЊЕ.....	25	9. РЕШАВАЊЕ ПРОБЛЕМА.....	34
4. ПРЕ ПРВЕ УПОТРЕБЕ.....	27	10. ТЕХНИЧКИ ПОДАЦИ.....	35
5. ОПИС ПРОИЗВОДА.....	28	11. ENERGETSKA EFIKASNOST.....	35
6. СВАКОДНЕВНА УПОТРЕБА.....	29	12. ЕКОЛОШКА ПИТАЊА.....	37

## 1. ⚠ БЕЗБЕДНОСНЕ ИНФОРМАЦИЈЕ

Пре инсталације и коришћења уређаја, пажљиво прочитајте приложено упутство. Произвођач није одговоран за било какве повреде или штету који су резултат неисправне инсталације или употребе. Чувајте упутство за употребу на безбедном и приступачном месту за будуће коришћење.

### 1.1 Безбедност деце и осетљивих особа

- Овај уређај могу да користе деца старија од 8 година и особе са смањеним физичким, чулним или менталним способностима, као особе којима недостају искуство и знање, уколико им се обезбеди надзор или им се дају упутства у вези са употребом уређаја на безбедан начин и уколико схватају могуће опасности. Децу

млађа од 8 година, као и особе са веома тешким и сложеним инвалидитетом, треба држати даље од уређаја, осим ако су под сталним надзором.

- Децу треба контролисати како се не би играла са уређајем .
- Држите сву амбалажу даље од деце и одложите је у отпад на правилан начин.
- УПОЗОРЕЊЕ: Уређај и његови доступни делови могу бити врели током коришћења. Удаљите децу и љубимце у току коришћења и хлађења.
- Активирајте уређај за безбедност деце ако је доступан.
- Деца не смеју да чисте или одржавају уређај без надзора.

## 1.2 Опште мере безбедности

- Овај уређај је намењен само за кување.
- Овај уређај је намењен за употребу у једном домаћинству у затвореним просторима.
- Уређај се може користити у канцеларијама, хотелским собама, мотелима, пансионима, сеоским туристичким домаћинствима и сличним објектима за смештај где употреба не би превазилазила (просечан) ниво потрошње у домаћинству.
- УПОЗОРЕЊЕ: Опасност од пожара: Немојте одлагати предмете на површине за кување.
- ОПРЕЗ: Процес кувања мора да се надгледа. Краткотрајан процес кувања мора да се надгледа непрекидно.
- УПОЗОРЕЊЕ: Опасно је остављати храну на грејној плочи да се пржи на масти или уљу без надзора, јер може доћи до пожара.
- УПОЗОРЕЊЕ: Уређај и његови доступни делови могу бити врели током коришћења. Трудите се да

избегнете додиривање грејних елемената.

- Дим указује на прегревање. Никада немојте водом гасити пожар током кувања. Искључите уређај, а затим прекријте пламен, нпр. противпожарним ћебетом или поклопцем.
- УПОЗОРЕЊЕ: Уређај не сме да се напаја путем екстерног уређаја за укључивање као што је тајмер нити да буде повезан на коло које се редовно укључује и искључује путем струје.
- Предмете од метала, попут ножева, виљушки, кашика и поклопаца, не треба стављати на грејну површину јер могу постати врели.
- Не користите овај уређај пре монтаже у уградну структуру.
- Немојте користити млаз воде или пару за чишћење уређаја.
- Након коришћења, искључите плочу за кување помоћу команде и немојте се уздати у детектор за посуду.
- УПОЗОРЕЊЕ: Ако је површина напукла, искључите уређај и извучите кабл за напајање из

утичнице да бисте спречили струјни удар. У случају да је уређај прикључен на мрежу директно преко разводне кутије, извадите осигурач да бисте искључили уређај из напајања. У оба случаја, обратите се овлашћеном сервисном центру.

- Обезбедите добру вентилацију у просторији у којој је уређај инсталиран како бисте избегли да се у просторију врате издувни гасови других уређаја насталих сагоревањем неких других врста горива, укључујући и сагоревање отвореним пламеном.
- Постарајте се да вентилациони отвори не буду блокирани и да се ваздух који сакупља овај уређај не преноси у канал који се користи за испуштање дима и паре из других уређаја (системи централног грејања, термосифони, бојлери, итд.).
- Непоштовање може довести до повратка гасова од сагоревања, што може изазвати ризик од тровања угљен-моноксидом или гушења.
- Кад овај уређај ради с другим уређајима, макси-

мални вакуум који се ствара у просторији не би требало да пређе 0,04 mbar.

- Редовно чистите филтер аспиратора и уклањајте наслагe масноће да бисте спречили ризик од пожара.
- Уколико је кабл за напајање оштећен, њега мора да замени произвођач, одговарајући овлашћени сервисни центар или лица сличне квалификације, како би се избегла електрична опасност.
- Ако је уређај прикључен директно на електрично напајање, електрична инсталација мора бити опремљена изолационим уређајем који омогућава искључивање уређаја из електричне мреже на свим половима. Потпуно искључење мора бити у складу са условима наведеним за пренапонску категорију III. Механизам искључења треба да буде уграђен у фиксну електричну мрежу у складу с правилима о електричним мрежама.
- УПОЗОРЕЊЕ: Користите само штитнике за плочу за кување дизајниране од

стране произвођача уређаја за кување или оне који су од стране произвођача уређаја у упутству за употребу наведени као погодни или штитнике за

плочу за кување који су инкорпорирани у уређају. Коришћење неодговарајућих штитника за плочу за кување може изазвати несреће.

## 2. БЕЗБЕДНОСНА УПУТСТВА

### 2.1 Монтажа

#### УПОЗОРЕЊЕ!

Само квалификована особа мора да монтира овај уређај.

#### УПОЗОРЕЊЕ!

Постоји ризик од повреде или оштећења уређаја.

- Уклоните комплетну амбалажу.
- Немојте да инсталирате или користите оштећен уређај.
- Пратите упутство за монтажу за детаљна упутства за монтирање.
- Неопходно је придржавати се минималног растојања од других уређаја и кухињских елемената.
- Будите опрезни када померате уређај јер је тежак. Увек користите заштитне рукавице и затворену обућу.
- Изолујте исечене површине кухињског елемента заптивним материјалом да бисте спречили да набубре од влаге.
- Заштитите доњу страну уређаја од паре и влаге.
- Не постављајте уређај поред врата или испод прозора да врела посуда не би пала са уређаја при отварању врата или прозора.
- Не инсталирајте одвод издувног ваздуха тако да иде у зидну шупљину, осим ако шупљина није пројектована у ту сврху.
- У случају монтаже без одводне цеви, отвор вентилатора мора бити смештен директно уз зид или одвојен додатним зидом кухињског елемента да би се спречио приступ лопатицама вентилатора.
- Сваки уређај има вентилаторе за хлађење на дну.
- Ако је уређај постављен изнад фиоке:

- Немојте да одлажете ситне предмете или папир који би могли да оштете вентилаторе за хлађење или наруше систем хлађења.
- Одржавајте растојање од најмање 2 cm између дна уређаја и садржаја фиоке.
- Уклоните преградну плочу постављену у уградни елемент испод уређаја.

### 2.2 Прикључење на електричну мрежу

#### УПОЗОРЕЊЕ!

Ризик од пожара и струјног удара.

- Све електричне прикључке мора да повеже квалификовани електричар у складу са електричном шемом или упутством за монтажу.
- У случају монтаже издувне цеви и ако је присутна или обавезна додатна опрема (зидни вентил, прекидач прозора и/или отварач прозора), електричне прикључке мора да повеже квалификовани електричар у складу са електричном шемом или упутством за монтажу.
- Уређај мора да буде уземљен.
- Искључите уређај из напајања пре сваког рада.
- Проверите да ли су параметри на плочици са техничким карактеристикама компатибилни са одговарајућим параметрима електричне мреже за напајање.
- Лабави или погрешни струјни каблови или утикачи могу да доведу до прегревања прикључка.
- Користите одговарајући струјни кабл.
- Не дозволите да се струјни кабл запетља.
- Проверите да ли је инсталирана заштита од струјног удара.

- Употребите стезаљку са растерећењем на вучу на струјном каблу.
- Уверите се да струјни кабл или утикач (ако је применљиво) не додирују вреле површине.
- Немојте да користите адаптере са више утичница и продужне каблове.
- Избегавајте оштећивање струјног утикача и кабла. Ако је потребна замена, мора је урадити овлашћени сервисни центар или квалификовани електричар.
- Заштита од удара делова под напоном и изолованих делова мора да се причврсти тако да не може да се уклони без алата.
- Прикључите струјни кабл у утичницу тек на крају монтаже. Обезбедите приступ струјном утикачу након монтаже.
- Ако је зидна утичница лабава, немојте да прикључујете струјни утикач.
- Не искључујте уређај повлачењем за кабл за напајање. Кабл искључите тако што ћете извући утикач из утичнице.
- Користите само исправне раставне прекидаче: заштитне прекидаче, осигураче (осигураче са навојем треба скинути са носача), аутоматске заштитне прекидаче и контакторе.
- У електричној инсталацији мора постојати раставни прекидач који искључује уређај са напајања на свим половима, са ширином отварања контакта од најмање 3 mm.

## 2.3 Употреба

### ⚠ УПОЗОРЕЊЕ!

Постоји ризик од повреде, опекотина и струјног удара.

- Немојте да мењате спецификацију овог уређаја.
- Уклоните сво паковање, налепнице и заштитну фолију (ако је има) пре првог коришћења.
- Уверите се да отвори за вентилацију нису блокирани. Вентилацију мора периодично да проверава квалификовани техничар.
- Не остављајте уређај без надзора током рада.
- Искључите зону за кување након сваке употребе.
- Немојте да стављате прибор за јело или поклопце шерпи на зоне за кување јер могу да постану врели.

- Немојте руковати уређајем када су вам мокре руке или када дође у контакт са водом.
- Немојте користити уређај као радну површину или простор за одлагање.
- Ако је површина уређаја напукла, одмах искључите уређај из зидне утичнице да бисте спречили струјни удар.
- Корисници са пејсмејкером морају да одржавају растојање од најмање 30 cm од индукционих зона за кување када уређај ради.
- Ставите храну у вруће уље пажљиво јер може да прсне.
- Никад не користите отворени пламен док аспиратор ради.
- Немојте користити алуминијумску фолију или друге материјале између површине за кување и посуђа за кување, осим ако произвођач уређаја није другачије навео.
- Користите само прибор који произвођач препоручује за овај уређај.

### ⚠ УПОЗОРЕЊЕ!

Постоји ризик од пожара и експлозије.

- Загрејане масти и уља могу да ослободе запаљива испарења. Држите пламен и загрејане предмете на растојању.
- Испарења врелог уља могу да изазову спонтано сагоревање.
- Употребљено уље са остацима хране може да се запали на нижим температурама.
- Не стављајте запаљиве производе близу уређаја.

### ⚠ УПОЗОРЕЊЕ!

Постоји ризик од оштећења уређаја.

- Немојте стављати вруће посуђе за кување на командну таблу како бисте избегли ризик од опекотина.
- Не стављајте врео поклопац тигања на стаклену површину уређаја.
- Не дозволите да течност у посуђу за кување потпуно испари.
- Спречите да предмети или посуђе за кување падне на уређај да бисте избегли оштећивање површине.
- Немојте укључивати зоне за кување уколико је посуђе празно или га нема.
- Никада не скидајте решетку или филтер док аспиратор или плоча за кување раде.
- Никада не користите отворени пламен док аспиратор ради.

- Не блокирајте улазни отвор аспиратора посуђем за кување.
- Не приступајте доњој страни уређаја док плоча за кување или аспиратор раде.
- Не стављајте мале или лагане предмете близу аспиратора да бисте избегли ризик од заглављивања.
- Посуђе за кување направљено од ливеног гвожђа или са оштећеним доњим површинама може да направи огреботине на стаклу/стаклокерамици. Увек подигните посуђе за кување када треба да их померате по површини за кување.
- Што се тиче једне или више сијалица у овом производу и резервних делова који се продају засебно: Те сијалице су намењене да издрже екстремне физичке услове у кућним уређајима, као што су температура, вибрације и влажност ваздуха, или су намењене за приказ информација о радном статусу уређаја. Нису намењене за друге примене и нису погодне за осветљавање просторија у домаћинству.
- За поправку уређаја обратите се овлашћеном сервисном центру.

Користите само оригиналне резервне делове.

## 2.4 Нега и чишћење

- Редовно чистите уређај да бисте спречили пропадање површине.
- Искључите уређај и оставите га да се охлади пре чишћења.
- Уређај очистите топлом водом и влажном меком крпом. Користите искључиво неутралне детерџенте. Немојте користити абразивне производе, абразивне јастучиће за чишћење, раствараче или металне предмете, осим ако није другачије наведено.

## 2.5 Одлагање у отпад

### УПОЗОРЕЊЕ!

Опасност од повређивања или гушења.

- Обратите се локалним органима да бисте сазнали како да одложите уређај у отпад.
- Искључите уређај из напајања, затим исеците и одложите у отпад електрични кабл.

## 3. МОНТИРАЊЕ

### 3.1 Пре монтаже

За каснију употребу пронађите плочицу за техничким карактеристикама на дну плоче за кување и запишите серијски број .....

### 3.2 Монтирање плоче за кување

 За димензије за монтажу и визуелне смернице погледајте дијаграме за инсталацију који се налазе на првим страницама корисничког упутства.

За инсталацију са горње стране погледајте дијаграм **A**. За интегрисану инсталацију погледајте дијаграм **B**.

Погледајте упутство за монтажу за детаљне информације о начину монтирања плоче за кување.

Пратите шему повезивања плоче за кување и шему повезивања прекидача прозора (ако је примењива) приказане у упутству за монтажу и/или на налепницама испод плоче за кување.

**Само за одабране земље:** У случају монтаже издува може бити потребан прекидач за прозор (обратите се овлашћеном техничару). Мора да се купи одвојено јер се не испоручује заједно са плочом за кување. Прекидач за прозор мора да постави квалификовани техничар. Погледајте упутство за монтажу.

Ако се уређај инсталира изнад фиоке, вентилација плоче за кување може загрејати предмете ускладиштене у фиоци током процеса кувања.

### Склапање кућишта филтера

Уређај мора увек да се користи са свим филтерима намењеним изабраном режиму монтаже. Погледајте „Избор филтера“. Пре прве употребе обавезно поставите филтере у аспиратор тако да дршке буду окренуте ка унутра. Затим поставите решетку на аспиратор.

### 3.3 Причвршћивање заптивке

#### Инсталација са горње стране

1. Очистите радну површину око исеченог отвора.
2. Причврстите испоручену заптивну траку 2x6 mm на доњу ивицу плоче за кување, дуж спољне ивице стаклокерамике. Не развлачите је. Пазите да крајеви заптивне траке буду на средини једне стране плоче за кување.
3. Кад сечете заптивку траку, повећајте измерену дужину за још пар милиметара. Спојите два краја заптивне траке.

#### Интегрисана инсталација

1. Очистите фалцеве на радној површини.
2. Исеците испоручену 3x10 mm заптивну траку на четири траке у дужини фалцева.
3. Одсеците крајеве трака под углом од 45°. Треба их прецизно уклопити у углове фалцева.
4. Причврстите траке на фалцеве. Не развлачите траке. Не лепите крајеве трака један преко другог.

Након постављања стаклокерамичке плоче попуните силиконом преостали зазор између плоче и радне површине. Пазите да силикон не уђе под стаклокерамичку плочу.

### 3.4 Кабл за напајање

#### ⚠ УПОЗОРЕЊЕ!

Сва прикључивања струје мора да обави квалификовани електричар.

- Плоча је обезбеђена каблом за повезивање
- За замену оштећеног кабла за напајање, користите кабл типа H05VV-F који издржава температуру од 70 °C или вишу.
- Зобрањена су повезивања преко контактних утикача, бушења или лемљења крајева жице и повезивање кабла без кабла и кошуљице.
- Контактирајте са локалним овлашћеним сервисним центром. Кабл за напајање сме да замени искључиво квалификовани електричар.

### Монофазни прикључак

1. Скините завршни рукавац са црне и браон жице.
2. Уклоните део изолације са крајева браон и црне жице.
3. Повежите крајеве црних и браон жица.
4. Поставите нови завршни рукавац на крај сваке жице (потребна је посебна алатка).

#### NL веза

1. Уклоните крајњи рукавац са плавих жица.
2. Уклоните део изолације са крајева плаве жице.
3. Поставите нови завршни рукавац на крај сваке жице (потребна је посебна алатка).

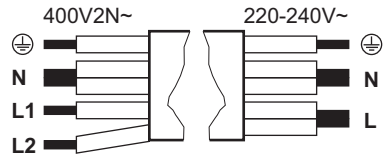

	Монофазни прикључак: 220 - 240 V~ 5x1,5 mm <sup>2</sup>	Двофазни прикључак: 400 V2N~ 5x1,5 mm <sup>2</sup> или 4x2,5 mm <sup>2</sup>
⊕	Зелено-жута	Зелено-жута ⊕
N	Плава и плава	Плава и плава N
L	Црна и браон	Црна L1
		Браон L2

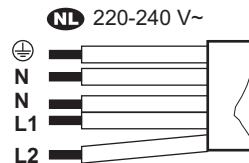

	NL 220 - 240 V (5x1,5 mm <sup>2</sup> )
⊕	Зелено-жута
N	Плава и плава

**NL** 220 - 240 V (5x1,5 mm<sup>2</sup>)





L1 Црна

L2 Браон

### 3.5 Ограничење снаге

Ограничење снаге дефинише колико снаге укупно користи плоча за кување у оквиру ограничења осигурача кућне инсталације. Плоча за кување је подразумевано подешена на највећу могућу снагу. Уверите се да изабрана снага одговара осигурачима кућне инсталације.

**За смањење или повећање нивоа снаге:**

1. Уђите у мени: притисните и држите  3 секунде. Затим притисните и држите .
2. Притискајте  док се не појави P.
3. Притисните 4 или 6 на предњем тајмеру да бисте се кретали између подешавања.
4. Притисните  за излазак.

**Нивои снаге:**

P73 - 7350 W, P15 - 1500 W, P20 - 2000 W, P25 - 2500 W, P30 - 3000 W, P35 - 3500 W, P40 - 4000 W, P45 - 4500 W, P50 - 5000 W, P60 - 6000 W

## 4. ПРЕ ПРВЕ УПОТРЕБЕ

### 4.1 Избор филтера

Пре прве употребе уверите се да сте подесили исправну врсту филтера у складу са начином монтаже. Погледајте „Структура менија“.

**Режим рецикулације: угљени филтер (у комбинацији са филтером за маст)**

Угљени филтери, који садрже сунђер од активног угља, неутралишу дим и мирисе кувања. Можете изабрати између:

- **OdourClean STANDARD** (бели, за једнократну употребу)
- **OdourClean PLUS** (црни, регенерише се)

Да бисте користили уређај у режиму рецикулације, обратите се овлашћеном техничару да прилагоди начин монтаже. Идите на корисничка подешавања и укључите обавештење о угљеном филтеру тако што ћете изабрати F, а затим Укључено. Затим изаберите један од филтера:

- **OdourClean STANDARD:** Изаберите Ft, а затим 2.

- **OdourClean PLUS:** Изаберите Ft, а затим 1.

**Режим испуштања: филтер за масноћу**

Филтер за масноћу сакупља масноћу, уље и остатке хране и спречава их да уђу у систем аспиратора.

Да бисте користили уређај у издувном режиму, обратите се овлашћеном техничару да прилагоди начин монтаже. Затим идите на корисничка подешавања и искључите обавештење о угљеном филтеру тако што ћете изабрати F, а затим Искључено.

 Режим испуштања може утицати на притисак у просторији и стога захтева одговарајућу вентилацију како би се спречио повратак гасова из сагоревања из других уређаја. Побрините се да окружење за инсталацију буде у складу са достављеним безбедносним упутствима.

## 5. ОПИС ПРОИЗВОДА

### 5.1 Приказ производа

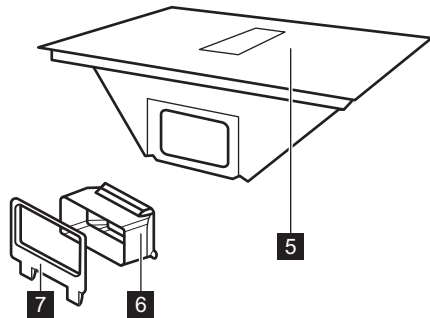
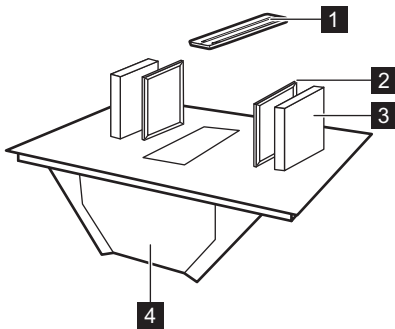

- 1 Решетка
- 2 Филтер за маст
- 3 Угљени филтер
- 4 Посуда за капање
- 5 Плоча за кување
- 6 Адаптер за извлачење ваздуха
- 7 Уклопни део за зид за извлачење ваздуха

### 5.2 Шема зоне за кување

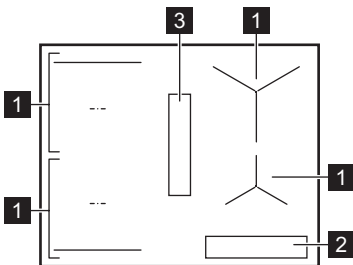

- 1 Индукциона зона за кување
- 2 Командна табла
- 3 Аспиратор



### 5.3 Символи на командној табли и дисплеју

#### Лампица/индикатор



	Укључено / Искључено
	Бирач зоне кувања
	Пауза
	Timer
	Bridge
	Precise Heat
	Heat Assist
	Аутоматски режим аспиратора
	Ручни режим аспиратора
	Breeze
	PowerBoost
	Контролна бртва/Уређај за безбедност деце
	Дошло је до кvara.
	Филтер треба да се очисти или замени.
	OptiHeat Control

## 6. СВАКОДНЕВНА УПОТРЕБА

### 6.1 Коришћење плоче за кување

Притисните и држите  да бисте активирали или деактивирали плочу за кување. Изаберите зону за кување притиском на одговарајући симбол . Ставите посуду за кување на зону за кување и подесите степен топлоте помоћу командне траке. Да бисте деактивирали изабрану зону за кување, притисните 0.

#### Precise Heat

Можете активирати нивое топлоте на пола корака за прецизнију контролу температуре зона за кување. Подесите ниво топлоте и притисните . Тренутни ниво топлоте се смањује за 0.5. Индикатор се појављује изнад . Да бисте деактивирали, притисните .

### 6.2 Посуђе

Дно посуђа за кување треба да буде што дебље и што равније. Оперите и осушите посуђе за кување пре стављања на плочу за кување. Немојте да вучете или трљате посуђе за кување на ивицама и угловима стакла да бисте избегли крзање или оштећивање површине. Немојте да стављате вруће посуде за кување на командну таблу да бисте избегли оштећивање електронских делова.

Постарајте се да посуђе за кување буде компатибилно са индукцијом (тј. да се магнет лепи за дно). За оптималан пренос топлоте користите посуђе за кување са пречником дна сличним величини зоне за кување. Посуде за кување мањег пречника би могле да се загревају спорије, док би оне са већим пречником могле да се прегреју и оштете командну таблу.

#### Материјал посуђа за кување

- **исправно:** ливено гвожђе, челик, емајлирани челик, нерђајући челик, посуђе са вишеслојним дном (са исправном ознаком произвођача).
- **неисправно:** алуминијум, бакар, месинг, стакло, керамика, порцелан.

#### Звукови током рада

Бука може да варира у зависности од материјала посуђа за кување и тренутног подешавања степена топлоте. Они су нормални и не указују на квар.

- пуцкетање: посуђе за кување је направљено од различитих материјала (структура сендвича).
- пиштање: активан је висок степен топлоте, а посуђе за кување је направљено од различитих материјала (структура сендвича).
- шум: активан је висок степен топлоте.
- клик: долази до електричног пребацавања.
- шиштање, зујање: ради вентилатор за хлађење.
- ритмичан звук: детектовано посуђе за кување.

### 6.3 Детекција посуде

Ова функција указује на присуство посуђа на плочи за кување и деактивира зоне за кување ако се не открије посуђе у року од 120 сек. У случају да детектовања више посуда, плоча за кување бира последњу активiranу зону за кување.

### 6.4 Аутоматско искључивање

Као сигурносна мера, плоча за кување се аутоматски искључује у одређеним условима (нпр. када се деактивирају све зоне за кување и аспиратор, када након активације није изабрано ниједно подешавање степена топлоте или брзина вентилатора или када посуђе за кување кључа од исушивања).

### 6.5 OptiHeat Control (тростепени индикатор преостале топлоте)

Индикатор сигнализира да је зона за кување још увек врућа. Док год је индикатор видљив, постоји ризик од опекотина због присуства преостале топлоте. Индикатор се гаси кад се зона за кување охлади.

### 6.6 Управљање потрошњом

Ако плоча за кување достигне максималну расположиву снагу, снага зона за кување ће се аутоматски смањити да би се заштитили осигурачи инсталације у домаћинству. У случају зона за кување које имају смањену снагу, командна трака трепће и приказује максимална могућа подешавања топлоте.

## 6.7 P PowerBoost

За активирање максималног подешавања степена топлоте на ограничено време. Можете је користити за брже кључање воде.

Притисните **P** да бисте активирали. Када време истекне, зона за кување се враћа на највише подешавање степена топлоте. Да бисте деактивирали функцију, промените степен подешавања топлоте.

## 6.8 ⌚ Тајмер за одбројавање времена

Функција одређује колико дуго би зона за кување требало да ради.

Подесите степен топлоте на зони за кување и притисните **⌚**. Подесите време притиском на цифре за подешавање топлоте у низу. Сачекајте неколико секунди или потврдите са **⌚**. Да бисте отказали тајмер, подесите га на 0 ч 00 мин. Када подешено време истекне, зона за кување се деактивира.

## 6.9 🍲 Heat Assist

Функција помаже у кувању или одржавању хране топлим коришћењем унапред подешених ниских до средњих нивоа топлоте:

- Ниво I – топљење и одржавање топлоте (подешавање топлоте 1)
- Ниво II – дистанње (подешавање топлоте 5)
- Ниво III – пржење у тигању (подешавање топлоте 7)

Функцију можете активирати само када прво изаберете зону кувања. Промена зона не утиче на активну Heat Assist на другој зони.

1. Притисните **🍲** да бисте активирали функцију.
2. Поново притисните **🍲** да бисте прелазили између нивоа.

Да бисте деактивирали, притисните **🍲** док дисплеј не покаже 0 или изаберите било које подешавање топлоте.

Можда ћете морати ручно подесити ниво топлоте у зависности од посуђа.

## 6.10 || Пауза

Функција подешава све активне зоне за кување на најнижу вредност степена топлоте.

Када аспиратор ради у ручном режиму, брзина вентилатора се смањује на 1. У аутоматском режиму, брзина вентилатора се не мења.

Функција не зауставља активне тајмере.

Да бисте активирали/деактивирали, притисните **||**.

## 6.11 🔒 Контролна брава/Уређај за безбедност деце

За закључавање/откључавање командне табле по потреби.

Да бисте закључали контролну таблу на кратко у току кувања: притисните **🔒** једном. Притисните поново да бисте откључали. Да бисте спречили случајно руковање плочом за кување: притисните и држите **🔒** на 3 сек док се све зоне не деактивирају, а затим искључите плочу за кување. Функција остаје активна када деактивирате плочу за кување. Да бисте деактивирали функцију, укључите плочу за кување, притисните и држите **🔒** на 3 сек и искључите плочу за кување.

## 6.12 🌉 Bridge

За повезивање две бочне зоне за кување тако да раде као једна. Можете да је користите за кување са великим посуђем за кување (нпр. метална плоча). Постарајте се да посуђе за кување покрива средине обе зоне за кување. Ако се посуда за кување налази између два центра зона, функција неће бити активирана.

1. Најпре подесите степен топлоте за једну од зона за кување.
2. Притисните **🌉**.
3. Служи за потребно подешавање степена топлоте.

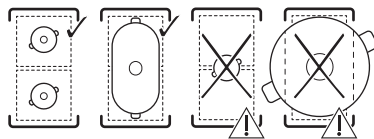

Да бисте деактивирали функцију, притисните дугме **🌉**.



## 6.13 Функције аспиратора

### Ручни режим

Аспиратор може да ради када је плоча за кување укључена или искључена. Ручни режим нуди четири брзине вентилатора: 1-3 и **b** (boost, интензивно подешавање).

1. Притисните  да бисте активирали аспиратор.
2. Притисните  више пута да бисте подесили брзину вентилатора. Дисплеј показује тренутно подешавање.

Да бисте деактивирали, притисните  више пута.

### Аутоматски режим

Аспиратор подешава брзину вентилатора на основу температуре зоне за кување. Аутоматски режим нуди четири опције за брзину вентилатора: h1-h4 (од ниске до интензивне).



1. Ако функција није подразумевано укључена, притисните  да бисте је активирали.
2. Ставите посуђе за кување и изаберите подешавање степена топлоте.

Да бисте деактивирали, притисните .

Да бисте променили подразумевану брзину вентилатора (h3), унесите корисничка подешавања. Погледајте „Структура менија“.

### Breeze

Вентилатор ради на изузетно ниској брзини на минималном нивоу буке да би одстранио преостале мирисе.

1. Искључите плочу за кување.
2. Притисните . Тајмер подешен на 60 мин и **br** се појављује на дисплеју.
3. Подесите тајмер притиском на  и нивое топлоте на контролној траци.

Функција се деактивира када се тајмер застави. Притисните тастер 0 да бисте се ручно деактивирали .

### Циклус сушења

Вентилатор наставља да ради минималном брзином 20 минута након искључивања плоче за кување, а затим се аутомат-

ски деактивира. Функција уклања све дуго-трајне мирисе након кувања.

Када функција ради, приказују се  и преостало време рада. Није могуће променити подешено време.

Да бисте зауставили функцију, притисните .

Да бисте потпуно онемогућили функцију, унесите корисничка подешавања. Погледајте „Структура менија“.



 Препоручује се да не онемогућавате функцију и да је пустите да ради непрекидно током целог трајања циклуса.



## 6.14 Структура менија

Симбол	Подешавање
<b>b</b>	Звук
<b>P</b>	Ограничење снаге
<b>h</b>	Аутоматски режим вентилатора
<b>F</b>	Обавештење о угљеном филтеру
<b>dF</b>	Циклус сушења
<b>Ft</b>	OdourClean STANDARD: 2 OdourClean PLUS: 1
<b>E</b>	Историја аларма/грешака

### Да бисте унели корисничка

подешавања: притисните и држите .

Затим притисните и држите . Притисните .

**Кретање кроз мени:** мени се састоји од симбола подешавања и вредности. Да бисте се кретали између подешавања, притисните . Да бисте променили вредност подешавања, притисните 4 или 6 на командној траци. **Да бисте изашли из менија:** притисните .

## 6.15 Савети за уштеду енергије

- Када загревате воду, користите само онолико воде колико вам треба.
- По могућности на посуде увек ставите поклопце.
- За догревање или топљење хране користите преосталу топлоту.
- Када почнете да кувате, подесите вентилатор аспиратора на низак ниво брзине. Када се кување заврши,

- оставите вентилатор да ради неколико минута.
- Повећајте брзину вентилатора само да бисте одстранили велике количине паре или дима.

- Редовно чистите филтер и замените га када је то неопходно како бисте одржали његову ефикасност.

За више информација погледајте „Енергетска ефикасност“.

## 7. ВОДИЧ ЗА КУВАЊЕ

Подаци у табели су само смернице.

Топлота	Користити за:	Време (мин)
1	Одржавање топлоте скуване хране. Ставите поклопац на посуду.	по потреби
1 - 2	Прављење соса холандез; топљење маслаца, чоколаде, желатина. Повремено промешајте.	5 - 25
2	Учвршћивање ваздушстих омлета, печених јаја. Кувајте поклопљено.	10 - 40
2 - 3	Динстање јела са пиринчем и млеком, подгревање готових јела. Додајте најмање два пута више течности од количине пиринча, а јела са млеком промешајте на пола времена кувања.	25 - 50
3 - 4	Динстање поврћа, рибе, меса. Додајте неколико кашика воде. Проверите количину воде током кувања.	20 - 45
4 - 5	Кромпир и друго поврће кувани на пари. Сипајте у лонац 1-2 cm воде. Проверите ниво воде током кувања. Оставите поклопац.	20 - 60
4 - 5	Кување већих количина хране, куваних јела и супа. До 3 l течности плус састојци.	60 - 150
6 - 7	Тихо пржење шницли, телеће плаве траке, котлета, фашираних шницли, кобасица, џигерице, запршки, јаја, палачинки, крофни. Окрените по потреби.	по потреби
7 - 8	Пржење у дубоком уљу ренданог кромпира, филеа, одрезака. Окрените по потреби.	5 - 15
9	Кување воде, кување теста, прављење корице на месу (гулаш, печење), помфрит.	
<b>P</b>	Довођење велике количине воде до кључања. PowerBoost је активирана.	

## 8. НЕГА И ЧИШЋЕЊЕ

### 8.1 Чишћење плоче за кување

- Очистите плочу за кување након сваке употребе.
- Увек користите посуђе за кување са чистом доњом површином.
- Не дозволите да посуђе кључа док се не осуши или да достигне претерано високе температуре.
- Не користите посуђе направљено од материјала који нису компатибилни са индукцијом. Такви материјали могу оребати или обојити површину плоче за кување.

- Ореботине или тамне мрље на стакленој површини не утичу на перформансе плоче за кување.
- Немојте користити ножеве или било који други оштар, метални алат за чишћење стаклене површине.
- Користите препоручени стругач само као додатни алат након стандардног чишћења.
- Чекајте да се плоча за кување охлади и очистите површину влажном крпом и неабразивним детергентом. Након чишћења, обришите плочу за кување меком крпом.
- **Одмах уклоните:** растопљену пластику, пластичну фолију, со, шећер

и храну са шећером. Користите стругач и избегавајте опекотине.

- **Уклоните када се плоча за кување довољно охлади:** светле кругове од каменца, кругове од воде, мрље од масноће, , загореле остатке хране, промену боје у виду светлуцања метала. Очистите површину као што је описано горе. Да бисте уклонили промену боје у виду светлуцања метала, користите мекану крпу и раствор воде и сирћета.

## 8.2 Чишћење аспиратора

### Решетка

Решетка је направљена од алуминијума. Перите је ручно или у машини за прање судова и бришите је меком крпом.

### Посуда за капање

Посудица за капање која се налази испод аспиратора прикупља кондензацију насталу током кувања. Запамтите да треба редовно да празните посуду.

1. Држите доњу страну посуде за капање обема рукама и пажљиво је повуците унапред. Затим је пажљиво померите на доле да бисте избегли просипање воде.

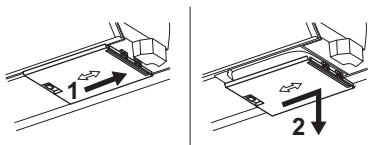

2. Посуду можете да оперете ручно (топлом водом, сапуном и меком крпом/сунђером) или у машини за прање судова (стандардни циклус).

Ако се вода или друге течности пролију у систем аспиратора: искључите аспиратор и пажљиво очистите површину топлим водом, влажном крпом или сунђером и благим средством за чишћење.

## 8.3 Чишћење филтера

Јединица за филтрирање се састоји од филтера за масноћу **A** и угљених филтера **B**.

**i** Уређај мора увек да се користи са свим филтерима намењеним изабраном режиму монтаже. Погледајте „Избор филтера“.

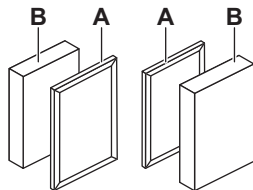

Плоча за кување има уграђени бројач са обавештењем које вас подсећа да редовно чистите филтере. Обавештење не омета коришћење плоче за кување. Обавештење остаје укључено 30 секунди након што деактивирате аспиратор и плочу за кување.

### Филтер за маст

- Након 40 сати коришћења индикатор  се појављује да сигнализира да је време да се очисте филтери за масноћу.

### OdourClean STANDARD угљени филтер

- Након 180 сати коришћења индикатор  почиње да трепће да сигнализира да је време да се замене филтери.
- Редовно проверавајте филтере како бисте видели колико се масноће наталожило. Замените их када индикатор почне да трепери (отприлике једном годишње, у зависности од учесталости употребе) или пре тога ако је потребно.

### OdourClean PLUS угљени филтер

- Након 140 сати употребе индикатор  почиње да трепери да сигнализира да је време за регенерацију филтера.
- Филтере чистите само када накупљена масноћа буде видљива.
- Регенеришите филтере само када се појави трепћући индикатор. Максималан број циклуса регенерације је 8. Након тог времена замените филтере.

### Расклапање / поновно склапање филтера

1. Уклоните решетку.
2. Извадите филтере тако што ћете ухватити дршке.

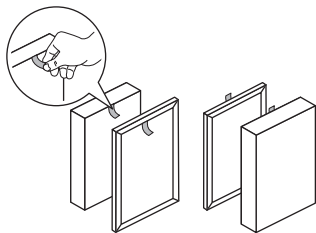

3. Поново склопите јединицу за фил након чишћења. Уметните филтере у аспиратор са дршкама окренутим ка унутра. Затим поставите решетку на аспиратор.

### Чишћење филтера за масноћу

1. Очистите филтер чим накупљена масноћа буде видљива. Пажљиво оперите филтере за масноћу у топлој води користећи благо средство за чишћење, а затим исперите топлом водом. За уклањање остатака хране можете да користите меки сунђер, меку крпу или неабразивну четку за чишћење. Можете да их перете у машини за прање судова на стандардном циклусу заједно са другим посуђем. Природно може доћи до благог губитка боје мрежице, што не утиче на перформансе филтера.
2. Оставите филтере неко време да се осуше на собној температури.
3. Вратите филтере унутра. Ако је обавештење  укључено, притисните

 кратко да бисте поново покренули бројач.

### Чишћење OdourClean PLUS угљених филтера

1. Филтере пажљиво оперите у топлој води без икаквих средстава за чишћење. За уклањање остатака хране можете да користите меки сунђер, меку крпу или неабразивну четку за чишћење. Такође, филтер можете да оперете и у машини за прање судова на 65–70 °C (користећи програм дужи од 90 мин), без детерџента и без и судова у истој тури.
2. Оставите филтере да се суше најмање 24ч на собној температури.
3. Поново склопите јединицу за филтрирање и вратите је унутра.

### Регенерација OdourClean PLUS угљених филтера

1. Прво очистите филтере као што је горе описано.
2. Ставите филтере у пећницу подешену на 100 °C на 120 мин на средњу решеткасту полицу. Користите функцију пећнице без вентилатора.
3. Поново склопите јединицу за филтрирање и вратите је унутра. Притисните  кратко да бисте ресетовали бројач.

## 9. РЕШАВАЊЕ ПРОБЛЕМА

 Уколико не можете сами да пронађете решење проблема, обратите се овлашћеном сервисном центру.

### Не можете да укључите/користите плочу за кување.

- Проверите да ли је плоча за кување правилно прикључена на електрично напајање.
- Проверите да осигурач није узрок квара. Ако осигурач стално искаче или ако можете да чујете константно пиштање, обратите се квалификованом електричару да прегледа инсталацију.

- Постарајте се да командна табла буде чиста и да је не ометају посуђе за кување / страни предмети.

### Плоча за кување се сама искључује након неког времена.

- Ово није квар. У одређеним ситуацијама плоча за кување се искључује аутоматски да би се очувала безбедност. Погледајте одељак „Аутоматско искључивање“.

### Максимално подешавање степена топлоте за једну од зона за кување није доступно или се стално мења између два нивоа.

- Ово није квар. Погледајте одељак „Управљање потрошњом“.

- Смањите степен топлоте других зона за кување повезаних на исту фазу.

### Вентилатор аспиратора не ради / деактивира се сам.

- Искључите плочу за кување и искључите је из напајања. Пустите да се уређај охлади, а затим га поново укључите.
- Обезбедите добру вентилацију просторије. Можда ће бити потребно да инсталирате прекидач за прозор. Контакттирајте са овлашћеним сервисним центром.

 се појављује.

- Очистите/замените филтер. Погледајте одељак „Нега и чишћење“.

### E и цифра се појављују.

- Искључите плочу за кување, сачекајте неколико минута, а затим је поново укључите. Уколико се проблем настави, контактирајте са овлашћеним сервисним центром.

### Контролна табла трепери.

- Користите посуђе за кување са пречником дна сличним величини зоне за кување.
- Уверите се да је посуђе за кување компатибилно са индукцијом.

## 10. ТЕХНИЧКИ ПОДАЦИ

### 10.1 Плоча са техничким карактеристикама

Модел NCT64B00CB

Тип 67 B4A 01 AA

Индукција

Серијски број .....

AEG

PNC 949 598 547 00

220 - 240 V / 400 V 2N, 50 - 60 Hz

Произведено у: Немачка

7.35 kW



### 10.2 Спецификација зона за кување

Снага зона за кување може мало да се разликује од података наведених у наставку, у зависности од материјала и димензија посуђа за кување.

Зона за кување	Номинална снага (подешавање максималне топлоте) [W]	PowerBoost [W]	PowerBoost максимално трајање [мин]	Пречник посуде за кување [mm]
Предња лева	2300	3200	10	125 - 210
Задња лева	2300	3200	10	125 - 210
Предња десна	1400	2500	4	125 - 145
Задња десна	1800	2800	10	145 - 180

## 11. ENERGETSKA EFIKASNOST

### 11.1 Информације о производу у складу са (ЕУ) бр. 66/2014

Идентификација модела	NCT64B00CB
Врста плоче за кување	Уградна плоча за кување
Број зона за кување	4
Технологија загревања	Индукција

Пречник кружних зона за кување (Ø)	Предња лева	21.0 cm
	Задња лева	21.0 cm
	Предња десна	14.5 cm
	Задња десна	18.0 cm
Потрошња енергије по зони за кување (EC electric cooking)	Предња лева	189.1 Wh/kg
	Задња лева	189.1 Wh/kg
	Предња десна	180.2 Wh/kg
	Задња десна	178.3 Wh/kg
Потрошња енергије плоче за кување (EC electric hob)		184.2 Wh/kg

Уређај је тестиран према: EN IEC 60350-2.

## 11.2 Захтеви за информације у складу са (ЕУ) бр. 2023/826

Потрошња енергије када је уређај искључен	0,3 W
Максимално време потребно да опрема аутоматски достигне применљиви режим мале снаге	2 мин

Уређај је тестиран према: EN 50564.

## 11.3 Лист информација о производу и информације о производу у складу са (ЕУ) бр. 65/2014 и (ЕУ) бр. 66/2014

Подаци о производу према (ЕУ) бр. 65/2014		
Име добављача или заштитни знак	AEG	
Идентификатор модела	NCT64B00CB	
Годишња потрошња енергије – AEC <sub>hood</sub>	27.6	kWh годишње
Класа енергетске ефикасности	A+	
Динамичка ефикасност флуида – FDE <sub>hood</sub>	32.6	
Класа динамичке ефикасности флуида	A	
Ефикасност осветљења – LE <sub>hood</sub>	-	lm/W
Класа ефикасности осветљења	-	
Ефикасност филтрирања масноће – GFE <sub>hood</sub>	85.1	%
Класа ефикасности филтрирања масноће	B	
Минимални проток ваздуха при нормалној употреби	250.0	m <sup>3</sup> /h
Максимални проток ваздуха при нормалној употреби	520.0	m <sup>3</sup> /h
Проток ваздуха на интензивном/појачаном режиму	630.0	m <sup>3</sup> /h
A-пондерисана емисија звучне снаге при минималној брзини	50	dB(A) re 1 pW
A-пондерисана емисија звучне снаге при максималној брзини	66	dB(A) re 1 pW
A-пондерисана емисија звучне снаге при интензивној или повећаној брзини	69	dB(A) re 1 pW
Потрошња енергије када је уређај искључен – P <sub>o</sub>	0.49	W
Потрошња струје у режиму приправности – P <sub>s</sub>	-	W
Додатне информације према (ЕУ) бр. 66/2014		

Фактор повећања времена – f	0.8	
Индекс енергетске ефикасности – EElhood	41.0	
Измерена стопа протока ваздуха у тачки најбоље ефикасности – QBER	276.4	m <sup>3</sup> /h
Измерени ваздушни притисак у тачки најбоље ефикасности – PBER	402	Pa
Максимални проток ваздуха – Qmax	630.0	m <sup>3</sup> /h
Измерена улазна електрична енергија у тачки најбоље ефикасности – WBER	94.6	W
Номинална снага система осветљења – WL	-	W
Просечно осветљење система осветљења на површини за кување – Emiddle	-	lx

Уређај је тестиран према: EN IEC 61591, EN IEC 60704-1, EN IEC 60704-2-13, EN 50564.

## 12. ЕКОЛОШКА ПИТАЊА

Рециклирајте материјале означене симболом . Ставите амбалажу у одговарајуће контејнере да бисте је рециклирали. Помозите у заштити животне средине и људског здравља рециклирањем отпада који потиче од електричних и електронских уре-

ђаја. Не одлажите уређаје означене симболом  заједно са кућним отпадом. Однесите производ локалној служби за рециклажу или се обратите локалној администрацији.

1. BEZPEČNOSTNÉ INFORMÁCIE.....	38	8. OŠETROVANIE A ČISTENIE.....	49
2. BEZPEČNOSTNÉ POKYNY.....	41	9. RIEŠENIE PROBLÉMOV.....	51
3. MONTÁŽ.....	43	10. TECHNICKÉ ÚDAJE.....	52
4. PRED PRVÝM POUŽITÍM.....	45	11. ENERGETICKÁ ÚČINNOSŤ.....	52
5. OPIS VÝROBKU.....	45	12. OCHRANA ŽIVOTNÉHO PROSTREDIA	
6. KAŽDODENNÉ POUŽÍVANIE.....	46	.....	54
7. PRÍRUČKA VARENIA.....	49		

## 1. ⚠ BEZPEČNOSTNÉ INFORMÁCIE

Pred inštaláciou a používaním spotrebiča si prečítajte priložený návod na používanie. Výrobca nezodpovedá za zranenia ani za škody spôsobené nesprávnou inštaláciou alebo používaním. Tieto pokyny uchovávajte na bezpečnom a prístupnom mieste, aby ste do nich mohli v budúcnosti nahliadnuť.

### 1.1 Bezpečnosť detí a zraniteľných osôb

- Tento spotrebič smú používať deti staršie ako 8 rokov a osoby so zníženou fyzickou, zmyslovou alebo psychickou spôsobilosťou alebo nedostatkom skúseností a znalostí, iba ak sú pod dozorom zodpovednej osoby alebo ak boli zodpovednou osobou poučené o bezpečnom používaní spotrebiča a rozumejú prípadným rizikám. Deti do

8 rokov a osoby s vysokou mierou postihnutia nesmú mať prístup k spotrebiču, pokiaľ nie sú pod nepretržitým dozorom.

- Deti by mali byť pod dozorom, aby sa zabezpečilo, že sa nebudú hrať so spotrebičom.
- Obaly vždy uschovajte mimo dosah detí a náležite ich zlikvidujte.
- UPOZORNENIE: Spotrebič a jeho prístupné časti sa počas používania môžu značne zahriať. Počas používania a chladenia udržiavajte deti a domáce zvieratá mimo dosahu.
- Zapnite detskú poistku, ak je k dispozícii.
- Deti nesmú spotrebič čistiť ani vykonávať žiadnu údržbu bez dozoru.

## 1.2 Všeobecná bezpečnosť

- Tento spotrebič je určený iba na prípravu jedál.
- Tento spotrebič je určený na jedno použitie v domácnosti v interiéri.
- Tento spotrebič sa môže používať v kanceláriách, hotelových hosťovských izbách, izbách poskytujúcich ubytovanie a raňajky, v hosťovských izbách na farmách a v iných podobných ubytovacích zariadeniach, ak takéto používanie nepresiahne priemernú úroveň používania v domácnosti.
- **UPOZORNENIE:** Nebezpečenstvo požiaru: Na varných povrchoch neskladujte žiadne predmety.
- **VÝSTRAHA:** Proces prípravy jedla musí byť pod dohľadom Krátkodobý proces prípravy jedla si vyžaduje nepretržitý dozor.
- **UPOZORNENIE:** Varenie na varnom paneli s tukom alebo olejom bez dohľadu môže byť nebezpečné a môže spôsobiť požiar.
- **UPOZORNENIE:** Spotrebič a jeho prístupné časti sa počas používania môžu značne zahriať. Je potrebné dbať na bezpečnosť a

nedotýkať sa ohrevných článkov.

- Dym signalizuje prehriatie. Nikdy nepoužívajte vodu na uhasenie ohňa pri varení. Spotrebič vypnite a plameň zakryte, napr. protipožiarou prikrývkou alebo pokrievkou.
- **UPOZORNENIE:** Spotrebič sa nesmie zapájať cez externé spínacie zariadenie, ako napr. časovač, ani nesmie byť zapojený do obvodu, ktorý sa pravidelne vypína a zapína.
- Kovové predmety, napríklad nože, vidličky, lyžice a pokrievky by sa nemali klásť na povrch varného panela, pretože sa môžu zohriať.
- Spotrebič nepoužívajte pred jeho nainštalovaním do nábytku určeného na zabudovanie.
- Na čistenie spotrebiča nepoužívajte prúd vody ani paru.
- Spotrebič vypínajte po každom použití jeho ovládacími prvkami. Nespoliehajte sa na funkciu rozpoznávania varnej nádoby.
- **UPOZORNENIE:** Ak je povrch prasknutý, vypnite spotrebič, aby ste predišli možnému úrazu elektric-

- kým prúdom. V prípade zapojenia spotrebiča do elektrickej siete priamo pomocou spojovacej skrinky odpojte spotrebič od sieťového napájania vybratím poistky. V oboch prípadoch kontaktujte autorizované servisné stredisko.
- V miestnosti inštalácie spotrebiča zabezpečte dobré vetranie, aby sa do miestnosti nevracali plyny zo spotrebičov spaľujúcich plyn alebo iné palivá, ani spaliny zo zariadení s otvoreným plameňom.
  - Uistite sa, že nie sú vetracie otvory blokované a vzduch nahromadený spotrebičom nie je vedený do potrubia používaného na odvádzanie dymu a pary z iných spotrebičov (systémy centrálného vykurovania, termosifóny, ohrievače vody a pod.).
  - Nedodržanie môže viesť k spätnému toku spaľovacích plynov, čo môže spôsobiť riziko otravy oxidom uhoľnatým alebo udusenia.
  - Keď je spotrebič v činnosti spolu s ostatnými spotrebičmi, nesmie maximálne vákuum vytvorené v miestnosti prekročiť 0,04 mbar.
- Čistite filter odsávača pár a pravidelne odstraňujte usadeniny mastnôt, aby sa predišlo riziku požiaru.
  - Ak je poškodený elektrický napájací kábel, musí ho vymeniť výrobca, jeho autorizované servisné stredisko alebo kvalifikovaná osoba, aby sa predišlo ohrozeniu elektrickým prúdom.
  - Ak je spotrebič zapojený priamo do elektrickej siete, elektroinštalácia musí byť vybavená izolačným zariadením, ktoré umožní odpojiť spotrebič od elektrickej siete na všetkých póloch. Celé odpojenie musí byť v súlade s podmienkami pre prepäťovú kategóriu III. Vybíratelné prostriedky musia byť zabudované do pevnej zásuvky v súlade s pravidlami zapojenia.
  - **UPOZORNENIE:** Používajte iba také ochranné kryty varného panela, ktoré navrhol výrobca kuchynského spotrebiča, alebo tie, ktoré výrobca kuchynského spotrebiča uvádza ako vhodné v návode na použitie, alebo ochranné kryty varného panela zahrnuté v spotrebiči. Použitie nevhodných ochranných líšt môže spôsobiť nehody.

## 2. BEZPEČNOSTNÉ POKYNY

### 2.1 Installation

#### VAROVANIE!

Tento spotrebič smie inštalovať iba kvalifikovaný technik.

#### VAROVANIE!

Hrozí nebezpečenstvo poranenia alebo poškodenia spotrebiča.

- Odstráňte všetky obaly.
- Poškodený spotrebič neinštalujte ani nepoužívajte.
- Podrobné pokyny na montáž nájdete v inštallačnej príručke.
- Dodržiavajte požadovanú minimálnu vzdialenosť od iných spotrebičov a nábytku.
- Pri presúvaní spotrebiča buďte opatrní, pretože je ťažký. Používajte ochranné rukavice a uzavretú obuv.
- Plochy výrezu utesnite tesniacim materiálom, aby ste predišli vyduťiu spôsobenému vlhkosťou.
- Spodnú časť spotrebiča chráňte pred parou a vlhkosťou.
- Spotrebič neinštalujte vedľa dvierok ani pod okno, aby ste predišli spadnutiu horúceho kuchynského riadu zo spotrebiča pri otvorení dvierok alebo okna.
- Neinštalujte spôsobom, ktorý odvádza vzduch do dutiny steny, pokiaľ dutina nie je na tento účel určená.
- Pri inštalácii bez potrubia musí byť výstup ventilátora umiestnený priamo na stene alebo musí byť oddelený prídatnou stenou skrinky, aby sa zabránilo prístupu k lopatkám ventilátora.
- Každý spotrebič má v dolnej časti chladiace ventilátory.
- Ak je spotrebič nainštalovaný nad zásuvkou:
  - Neukladajte malé predmety ani papier, ktoré by mohli poškodiť chladiace ventilátory alebo narušiť funkciu chladiaceho systému.
  - Dodržujte minimálnu vzdialenosť 2 cm medzi dnom spotrebiča a obsahom zásuvky.
- Odoberte prípadné oddelovacie panely inštalované v skrinke pod spotrebičom.

### 2.2 Elektrické zapojenie

#### VAROVANIE!

Hrozí nebezpečenstvo požiaru a zásahu elektrickým prúdom.

- Všetky elektrické pripojenia musí vykonať kvalifikovaný elektrikár podľa schémy pripojenia alebo inštallačnej brožúry.
- V prípade inštalácie odsávania a ak je k dispozícii alebo je povinné príslušenstvo (stenový ventil, okenný spínač a/alebo otvárač okna), elektrické pripojenia by mal vykonať kvalifikovaný elektrikár podľa schémy pripojenia alebo inštallačnej brožúry.
- Pred akoukoľvek činnosťou odpojte spotrebič od napájania.
- Uistite sa, že parametre na typovom štítku sú kompatibilné s parametrami elektrickej siete.
- Uvoľnené alebo nesprávne sieťové káble alebo zástrčky môžu viesť k prehriatiu svorky.
- Použite vhodný sieťový kábel.
- Nedovoľte, aby sa sieťový kábel zamotal.
- Uistite sa, že je nainštalovaná ochrana proti úrazu elektrickým prúdom.
- Použite svorku na odľahčenie ťahu na sieťovom kábli.
- Uistite sa, že sa sieťový kábel alebo zástrčka (ak je k dispozícii) nedotýka horúcich povrchov.
- Nepoužívajte viaczásuvkové adaptéry ani predĺžovacie káble.
- Zabráňte poškodeniu sieťovej zástrčky a kábla. Ak je potrebná výmena, musí ju vykonať naše autorizované servis stredisko alebo kvalifikovaný elektrikár.
- Ochrana proti úrazu elektrickým prúdom dielov a izolované diely sa musia bezpečne upevniť a nemali by sa dať odstrániť bez použitia nástrojov.
- Sieťovú zástrčku zapojte do sieťovej zásuvky až na konci inštalácie. Zaisťte prístup k elektrickej sieti po inštalácii.
- Ak je elektrická zásuvka uvoľnená, nepripájajte do nej zástrčku.
- Spotrebič neodpájajte ťahaním za napájací kábel. Vždy ťahajte za sieťovú zástrčku.
- Používajte iba správne rozpájacie zariadenia: ochranné ističe alebo poistky

- (skrútkovacie poistky treba vybrať z držiaka), uzemnenia a stýkače.
- Elektrické inštalácie musia mať odpájacie zariadenie, ktoré odpája spotrebič zo siete na všetkých póloch, so šírkou otvoru kontaktov aspoň 3 mm.

## 2.3 Použitie

### VAROVANIE!

Hrozí nebezpečenstvo poranenia, popálenín alebo zásahu elektrickým prúdom.

- Nemeňte technické parametre spotrebiča.
- Pred prvým použitím odstráňte všetky obaly, štítky a ochrannú fóliu (ak sa používajú).
- Uistite sa, že vetracie otvory nie sú blokové. Vetranie musí pravidelne kontrolovať kvalifikovaná osoba.
- Spotrebič nenechávajte počas prevádzky bez dozoru.
- Po každom použití vypnite varnú zónu.
- Prístroje ani pokrievky z hrcov nekladte na varné zóny, pretože sa môžu zohriať.
- Spotrebič neobsluhujte s mokrymi rukami alebo keď je v kontakte s vodou.
- Spotrebič nepoužívajte ako pracovný alebo skladovací povrch.
- Ak je povrch spotrebiča popraskaný, okamžite ho odpojte od napájania, aby ste zásahu elektrickým prúdom.
- Keď je spotrebič v prevádzke, používateľia s kardiostimulátorom musia udržiavať vzdialenosť od indukčných varných zón minimálne 30 cm.
- Jedlo vkladajte do horúceho oleja opatrne, pretože môže vystreknuť.
- Nikdy nepoužívajte otvorený plameň, keď je odsávač pár v prevádzke.
- Nepoužívajte hliníkovú fóliu ani iné materiály medzi varnou plochou a kuchynským riadom, pokiaľ výrobca tohto spotrebiča neurčí inak.
- Používajte len príslušenstvo odporúčané výrobcom pre tento spotrebič.

### VAROVANIE!

Hrozí nebezpečenstvo požiaru a výbuchu.

- Zahriate tuky a oleje môžu uvoľňovať horľavé výpary. Udržujte dostatočnú vzdialenosť medzi ohňom a teplými predmetmi.
- Výpary z horúceho oleja môžu spôsobiť samovznietenie.
- Použitý olej so zvyškami jedla sa môže pri nižších teplotách vznietiť.

- Horľavé výrobky neumiestňujte do blízkosti spotrebiča.

### VAROVANIE!

Hrozí nebezpečenstvo poškodenia spotrebiča.

- Horúci kuchynský riad nenechávajte na ovládacom paneli, aby ste predišli riziku popálenín.
- Na sklenený povrch spotrebiča nekladte horúcu pokrievku varnej nádoby.
- Nenechajte obsah kuchynského riadu vyvrieť.
- Zabráňte pádu predmetov alebo kuchynského riadu na spotrebič, aby ste predišli poškodeniu povrchu.
- Nezapínajte varné zóny s prázdny kuchynským riadom alebo bez kuchynského riadu.
- Nikdy neodstraňujte mriežku ani filter, kým je v prevádzke odsávač pár alebo varný panel.
- Nikdy nepoužívajte otvorený plameň, kým je odsávač pár v prevádzke.
- Nezakrývajte vstup odsávača pár kuchynským riadom.
- Nedotýkajte sa spodnej strany spotrebiča, kým je varný panel alebo odsávač pár v prevádzke.
- Do blízkosti odsávača pár nekladte malé ani ľahké predmety, aby nevzniklo riziko ich zachytenia.
- Kuchynský riad vyrobený z liatiny alebo s poškodeným dnom môže spôsobiť poškrabanie skla/sklokeramiky. Vždy zdvihnite riad, keď ho musíte premiestniť na varnom paneli.
- Informácie o žiarovke/žiarovkách vnútri tohto výrobku a náhradných dieloch osvetlenia, ktoré sa predávajú samostatne: Tieto žiarovky sú navrhnuté tak, aby odolali extrémnym podmienkam v domácich spotrebičoch, ako napr. teplota, vibrácie, vlhkosť, alebo slúžia ako ukazovatele prevádzkového stavu spotrebiča. Nie sú určené na používanie iným spôsobom a nie sú vhodné na osvetlenie priestorov v domácnosti.
- Ak treba dať spotrebič opraviť, obráťte sa na autorizované servisné stredisko. Používajte iba originálne náhradné diely.

## 2.4 Ošetrovanie a čistenie

- Pravidelne čistite spotrebič, aby ste zabránili poškodeniu povrchu.
- Pred čistením spotrebiča ho vypnite a nechajte vychladnúť.

- Spotrebič čistite teplou vodou a vlhkou mäkkou handričkou. Používajte iba neutrálne čistiace prostriedky. Pokiaľ nie je uvedené inak, nepoužívajte abrazívne čistiace prostriedky, drôtenky, rozpúšťadlá ani kovové predmety.

- Informácie o spôsobe likvidácie spotrebiča získate na mestskom alebo obecnom úrade.
- Spotrebič odpojte od hlavného napájania, potom elektrický kábel odrežte a zlikvidujte.

## 2.5 Likvidácia

### ⚠ VAROVANIE!

Riziko zranenia alebo udusenía.

## 3. MONTÁŽ

### 3.1 Pred inštaláciou

Pre ďalšie použitie vyhľadajte typový štítok umiestnený na spodnej strane varného panela a zapíšte si sériové číslo .....

### 3.2 Montáž varného panela

ⓘ Rozmery pre inštaláciu a vizuálne pokyny nájdete v inštaláčnych schémach, ktoré sa nachádzajú na prvých stranách používateľskej príručky.

Pri inštalácii na vrch si pozrite schému A. Pri integrovanej inštalácii si pozrite schému B.

Podrobné informácie o montáži varného panela nájdete v inštaláčnej príručke.

Riadte sa schémou pripojenia varného panela a schémou pripojenia okenného spínača (ak je k dispozícii) uvedenou v inštaláčnej príručke a/alebo na štítkoch pod varným panelom.

**Iba pre vybrané krajiny:** V prípade inštalácie odsávania môže byť potrebný okenný spínač (poradte sa s autorizovaným technikom). Je potrebné ho zakúpiť osobitne, pretože sa nedodáva spolu s varným panelom. Okenný spínač musí nainštalovať autorizovaný technik. Prečítajte si inštaláčnú brožúru.

Ak je spotrebič nainštalovaný nad zásuvkou, počas varenia sa vplyvom vetrania varného panela môžu zohriať predmety uložené v zásuvke.

### Montáž krytu filtra

Spotrebič sa musí vždy používať so všetkými filtrami určenými pre zvolený režim inštalácie. Pozrite si časť „Výber filtra“. Pred prvým použitím sa uistite, že ste filtre vložili do odsávača pár tak, aby rukoväta boli otočené smerom

dovnútra. Potom mriežku umiestnite na odsávač pár.

### 3.3 Pripevnenie tesnenia

#### Inštalácia na povrch

1. Vyčistite pracovnú dosku okolo vyrezanej oblasti.
2. Pripevnite dodanú 2x6 mm tesniacu pásku na spodný okraj varného panela pozdĺž vonkajšieho okraja sklokeramického. Tesniacu pásku nenatáhuje. Dbajte na to, aby sa konce tesniacej pásky nachádzali v strede jednej strany varného panela.
3. Pri strihaní tesniacej pásky ponechajte niekoľko milimetrov navyše. Spojte oba konce tesniacej pásky.

#### Integrovaná inštalácia

1. Vyčistite drážky na pracovnej doske.
2. Dodaný tesniaci pásik 3x10 mm rozrežte na štyri pásiky zodpovedajúce dĺžke drážok.
3. Konce pruhov odstrihnite pod uhlom 45°. Mali by presne zapadnúť do rohov drážky.
4. K drážkam pripevnite prúžky. Pásky nenatáhuje. Neohýbajte konce pásov jeden nad druhým.

Po montáži varného panela utesnite zvyšnú medzeru medzi sklokeramikou a pracovnou doskou silikónom. Uistite sa, že sa silikón nedostal pod sklokeramiku.

### 3.4 Pripájací kábel

#### ⚠ VAROVANIE!

Všetky práce súvisiace so zapojením do elektrickej siete musí vykonať kvalifikovaný elektrikár.

- Varný panel sa dodáva s pripájacím káblom
- Pri výmene poškodeného sieťového kábla použite kábel typu H05VV-F, ktorý odolá teplote 70 °C alebo vyššej.
- Je zakázané pripájať pomocou kontaktných konektorov, vŕtania alebo spájkovania koncov vodičov, ako aj pripájať kábel bez koncovkej objímky kábla.
- Kontaktujte miestne autorizované servisné stredisko. Výmenu pripájacieho kábla môže vykonať iba kvalifikovaný elektrikár.

#### Jednofázové pripojenie

1. Odstráňte koncovku kábla z čierneho a hnedého drôtu.
2. Odstráňte časť izolácie z hnedého a čierneho konca kábla.
3. Spojte konce čierneho a hnedého kábla.
4. Na každý koniec vodiča nasuňte novú koncovku vodiča (vyžaduje sa špeciálny nástroj).

#### Pripojenie NL

1. Odstráňte koncovku kábla z modrých žíl.
2. Odstráňte časť izolácie z modrých koncov kábla.
3. Na každý koniec vodiča nasuňte novú koncovku vodiča (vyžaduje sa špeciálny nástroj).

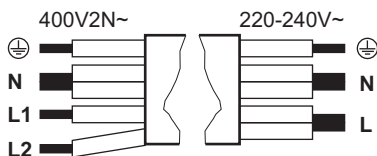

**Jednofázové pripojenie:** 220 - 240 V~  
5x1,5 mm<sup>2</sup>

**Dvojfázové pripojenie:** 400 V2N~  
5x1,5 mm<sup>2</sup> alebo 4x2,5 mm<sup>2</sup>



Zelený – žltý

Zelený – žltý



<b>Jednofázové pripojenie:</b> 220 - 240 V~ 5x1,5 mm <sup>2</sup>	<b>Dvojfázové pripojenie:</b> 400 V2N~ 5x1,5 mm <sup>2</sup> alebo 4x2,5 mm <sup>2</sup>
--	---

N	Modrý a modrý	Modrý a modrý	N
L	Čierny a hnedý	Čierny	L1
		Hnedý	L2

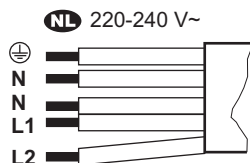

**NL** 220 - 240 V (5x1,5 mm<sup>2</sup>)



Zelený – žltý

N Modrý a modrý

L1 Čierny

L2 Hnedý

### 3.5 Obmedzenie napájania

Obmedzenie napájania určuje, koľko celkovej energie používa varný panel, v rámci limitov poisťiek domovej inštalácie. Varný panel je predvolene nastavený na najvyššiu možnú úroveň výkonu. Dbajte na to, aby zvolený výkon vyhovoval poisťkám v domových rozvodoch.

#### Zníženie alebo zvýšenie úrovne výkonu:

1. Prejdite do ponuky: pridržte 3 sekundy tlačidlo . Potom stlačte a podržte tlačidlo .
2. Stlačte tlačidlo , kým sa nezobrazí .
3. Stlačte tlačidlo 4 alebo 6 na ovládacom paneli, aby ste mohli prechádzať medzi nastaveniami.
4. Ak chcete odísť, stlačte tlačidlo .

#### Úrovnne výkonu:

P73 – 7350 W, P15 – 1500 W, P20 – 2000 W, P25 – 2500 W, P30 – 3000 W, P35 – 3500 W, P40 – 4000 W, P45 – 4500 W, P50 – 5000 W, P60 – 6000 W

## 4. PRED PRVÝM POUŽITÍM

### 4.1 Výber filtra

Pred prvým použitím sa uistite, že ste nastavili správny typ filtra na základe režimu inštalácie. Pozrite si časť „Štruktúra ponuky“.

#### Režim recirkulácie: uhľikový filter (v kombinácii s tukovým filtrom)

Uhlíkové filtre obsahujúce aktívnu penu neutralizujú dym a zápachy z varenia. Môžete si vybrať medzi:

- **OdourClean STANDARD** (biele, jednorazové)
- **OdourClean PLUS** (čierna, regenerovateľná)

Ak chcete spotrebič používať v režime recirkulácie, obráťte sa na autorizovaného technika, ktorý upraví inštaláciu. Prejdite do nastavení používateľa a zapnite upozornenie na uhlíkový filter výberom možnosti F a potom Zap.. Potom vyberte jeden z filtrov:

- **OdourClean STANDARD:** Vyberte Ft a potom 2.

- **OdourClean PLUS:** Vyberte Ft a potom 1.

#### Režim odsávania: tukový filter

Tukové filtre zachytávajú masť, olej a zvyšky jedla a zabraňujú ich vniknutiu do systému odsávača pár.

Ak chcete spotrebič používať v režime odsávania, obráťte sa na autorizovaného technika, ktorý upraví inštaláciu. Potom prejdite do nastavení používateľa a vypnite upozornenie na uhlíkový filter výberom možnosti F a potom Vyp..

① Režim odsávania môže ovplyvniť tlak vzduchu v miestnosti, a preto vyžaduje riadne vetranie, aby sa zabránilo spätnému toku spalín z iných spotrebičov. Uistite sa, že inštalčné prostredie spĺňa dodané bezpečnostné pokyny.

## 5. OPIS VÝROBKU

### 5.1 Prehľad výrobku

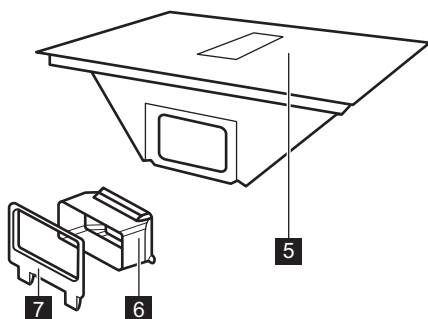
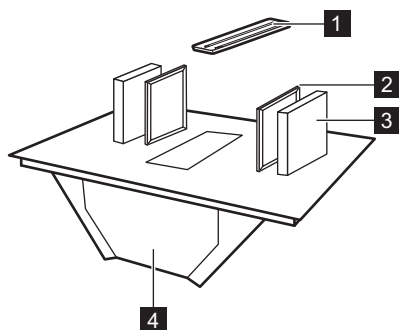

- 1 Mriežka
- 2 Tukový filter
- 3 Uhľikový filter
- 4 Odkvapkávacia tácka
- 5 Varný panel
- 6 Adaptér vzduchového kanála

- 7 Upevňovač vzduchového potrubia na zadnú stenu

## 5.2 Rozloženie varnej plochy

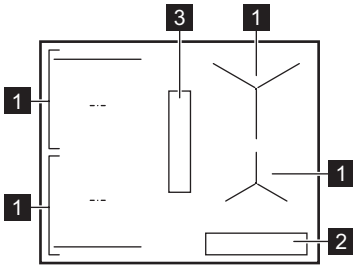

- 1 Indukčná varná zóna
- 2 Ovládací panel
- 3 Odsávač pár

## 5.3 Symboly na ovládacom paneli a displeji

Symbol/indikátor	
	Zap. / Vyp.
	Volič varnej zóny

Symbol/indikátor	
	Prestávka
	Časovač
	Bridge
	Precise Heat
	Heat Assist
	Automatický režim odsávača pár
	Manuálny režim odsávača pár
	Breeze
	PowerBoost
	Blokovanie/Detská poistka
	Došlo k poruche.
	Filter je potrebné očistiť alebo vymeniť.
	OptiHeat Control

# 6. KAŽDODENNÉ POUŽÍVANIE

## 6.1 Používanie odsávača pár

Stlačením a podržaním zapnete alebo vypnete varný panel. Stlačením príslušného symbolu vyberte varnú zónu. Riad položte na varnú zónu a pomocou ovládacej lišty nastavte nastavenie ohrevu. Ak chcete deaktivovať vybranú varnú zónu, stlačte 0.

### Precise Heat

Môžete aktivovať polovičné úrovne ohrevu na presnejšiu kontrolu teploty varných zón. Nastavte úroveň ohrevu a stlačte . Aktuálne nastavenie ohrevu sa zníži o 0.5. Nad sa objaví indikátor. Na deaktiváciu stlačte tlačidlo .

## 6.2 Kuchynský riad

Dno kuchynského riadu by malo byť čo najhrubšie a najplochšie. Pred umiestnením riadu na varný panel očistite varný panel a nechajte ho vysušiť. Riad neposúvajte ani nešúchajte po okrajoch a rohoch skla, aby nedošlo

k odlupovaniu alebo poškodeniu povrchu. Na ovládací panel nekladte horúci riad, aby nedošlo k poškodeniu elektronických častí.

Uistite sa, že riad je kompatibilný s indukciou (t. j. magnet prílehe k jeho dnu). Na zaistenie optimálneho prenosu tepla používajte riad s priemerom dna podobným veľkosti varnej zóny. Kuchynský riad s menším priemerom sa môže ohrievať pomalšie, zatiaľ čo riad s väčším priemerom sa môže prehriať a poškodiť ovládací panel.

### Materiál kuchynského riadu

- **vhodný:** liatina, oceľ, smaltovaná oceľ, nehrdzavejúca oceľ, viacvrstvé dno (so správnym označením od výrobcu).
- **nevhodný:** hliník, meď, mosadz, sklo, keramika, porcelán.

### Zvuky počas prevádzky

Hluk sa môže líšiť v závislosti od materiálu riadu a aktuálnych nastavení ohrevu. Zvuky sú normálne a neznamenajú žiadnu poruchu.

- praskanie: kuchynský riad je vyrobený z rôznych materiálov (sendvičová štruktúra),
- pískavý zvuk: je aktivované vysoké nastavenie ohrevu a riad je vyrobený z rôznych materiálov (sendvičová konštrukcia).
- bzučanie: je aktivované nastavenie vysokého ohrevu.
- kliknutie: dochádza k elektrickému prepnutiu.
- syčanie, bzučanie: chladiaci ventilátor je v prevádzke.
- rytmický zvuk: detekovaný kuchynský riad.

### 6.3 Detekcia hrnca

Táto funkcia indikuje prítomnosť kuchynského riadu na varnom paneli a deaktivuje varné zóny, ak sa počas varenia nezistí žiadny kuchynský riad. 120 sek V prípade zistenia viacerých hrncov varný panel vyberie poslednú aktivovanú varnú zónu.

### 6.4 Automatické vypínanie

Z bezpečnostných dôvodov sa varný panel za určitých podmienok automaticky vypne (napr. keď sú všetky varné zóny a odsávač par deaktivované, keď po aktivácii nie je zvolené žiadne nastavenie teploty ani rýchlosti ventilátora alebo keď riad vrije na suho).

### 6.5 OptiHeat Control (3-krokový indikátor zvyškového tepla)

Indikátor signalizuje, že varná zóna je ešte horúca. Pokiaľ je indikátor viditeľný, hrozí nebezpečenstvo popálenia zvyškovým teplom. Indikátor zmizne, keď varná zóna ochladne.

### 6.6 Správa výkonu

Pokiaľ varný panel dosiahne maximálny dostupný výkon, výkon jednotlivých varných zón sa automaticky zníži, aby sa chránili poistky domácej elektrickej inštalácie. Pri varných zónach so zníženým výkonom bude ovládací panel blikať a zobrazí maximálne možné varné stupne.



### 6.7 P PowerBoost

Ak chcete aktivovať maximálne nastavenie ohrevu na obmedzený čas. Môžete ju použiť na rýchlejšie zovretie vody.

Aktivujte stlačením P. Po uplynutí času sa varná zóna vráti na najvyššie nastavenie ohrevu. Ak chcete danú funkciu deaktivovať, zmeňte nastavenie ohrevu.

### 6.8 Časovač odpočítavania

Na určenie, ako dlho by mala fungovať varná zóna.



Nastavte ohrev na varnej zóne a stlačte . Nastavte čas postupným stláčaním čísiel nastavenia ohrevu. Počkajte niekoľko sekúnd alebo potvrdte . Ak chcete zrušiť časovač, nastavte ho na 0 h 00 min. Keď vyprší nastavený čas, varná zóna sa deaktivuje.

### 6.9 Heat Assist

Táto funkcia pomáha variť alebo uchovať teplé jedlo pomocou prednastavených nízkych až stredných úrovní ohrevu:

- Úroveň I – roztopiť a uchovať teplé (nastavenie ohrevu 1)
- Úroveň II – pomaly variť (nastavenie ohrevu 5)
- Úroveň III – piecť na panvici (nastavenie ohrevu 7)

Túto funkciu môžete aktivovať len vtedy, ak najskôr vyberiete varnú zónu. Prepnutie zón nemá vplyv na aktívnu funkciu Heat Assist v inej zóne.

1. Funkciu aktivujete stlačením tlačidla .
2. Znova stlačte tlačidlo , aby ste mohli prechádzať medzi úrovňami.

Na deaktiváciu stlačte tlačidlo , kým sa na displeji nezobrazí „0“ alebo vyberte ľubovoľné nastavenie ohrevu.

V závislosti od použitého riadu môže byť potrebné manuálne nastaviť úroveň ohrevu.

### 6.10 || Prestávka

Táto funkcia nastaví všetky zapnuté varné zóny na najnižšie nastavenie ohrevu.



Keď odsávač pár funguje v manuálnom režime, rýchlosť ventilátora sa zníži na 1. V automatickom režime sa rýchlosť ventilátora nemení.

Funkcia nezastaví žiadne aktívne časovače. Ak chcete zapnúť/vypnúť danú funkciu, stlačte ||.

### 6.11 Blokovanie/Detská poistka

Zamknutie/odmknutie ovládacieho panela podľa potreby.

Ak chcete počas varenia krátko uzamknúť ovládací panel: raz stlačte . Opätovným stlačením ho odomknete. Aby ste predišli náhodnému spusteniu varného panela: stlačte a

podržte  po dobu 3 sek, kým sa všetky zóny deaktivujú, potom vypnite varný panel. Po vypnutí varného panela funkcia zostane aktívna. Ak chcete funkciu deaktivovať, zapnite varný panel, stlačte a podržte tlačidlo  po dobu 3 seka vypnite varný panel.

## 6.12 Bridge

Prepojenie dvoch bočných varných zón, aby fungovali ako jedna. Môžete to použiť pri varení vo veľkých riadoch (napr. plancha). Uistite sa, že riad pokrýva stred oboch varných zón. Ak je riad umiestnený medzi stredmi zón, funkcia sa neaktivuje.

1. Upravte nastavenie ohrevu pre jednu zo zón.
2. Stlačte tlačidlo .
3. Podľa potreby zmeňte nastavenie ohrevu.

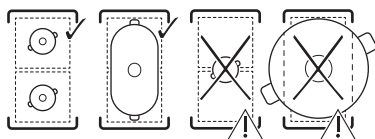

Ak chcete danú funkciu vypnúť, stlačte .



## 6.13 Funkcie odsávača pár

### Manuálny režim

Odsávač pár môže pracovať vtedy, keď je varný panel zapnutý alebo vypnutý. Manuálne režim ponúka štyri rýchlosti ventilátora: 1-3 a **b** (boost, intenzívne nastavenie).

1. Stlačením  zapnete odsávač pár.
2. Opakovaným stláčaním  upravte rýchlosť ventilátora. Na displeji sa zobrazí aktuálne nastavenie.

Ak chcete deaktivovať funkciu, opakovane stláčajte tlačidlo .

### Automatické režimy

Odsávač pár upravuje rýchlosť ventilátora na základe teploty varnej zóny. Automatický režim ponúka štyri voliteľné funkcie rýchlosti ventilátora: h1-h4 (nízka až intenzívna).



1. Ak funkcia nie je predvolene zapnutá, aktivujete ju stlačením tlačidla .
2. Riad položte na varnú zónu a vyberte nastavenie ohrevu.

Na deaktiváciu stlačte tlačidlo .

Ak chcete zmeniť predvolené nastavenie rýchlosti ventilátora (h3), zadajte používateľské nastavenia. Pozrite si časť „Štruktúra ponuky“.

### Breeze

Ventilátor pracuje na extra nízkej rýchlosti s minimálnou hladinou hluku, aby odstránil všetky pretrvávajúce pachy.

1. Vypnite varný panel.
2. Stlačte tlačidlo . Časovač nastavený na 60 min a **br** sa zobrazí na displeji.
3. Časovač nastavte stlačením  a úroveň tepla na ovládacom paneli.

Funkcia sa deaktivuje po zastavení časovača. Ak chcete režim deaktivovať manuálne, stlačte tlačidlo .

### Cyklus sušenia

Ventilátor pokračuje v prevádzke s minimálnou rýchlosťou po dobu 20 minút po vypnutí varného panela, potom sa automaticky deaktivuje. Táto funkcia odstraňuje pretrvávajúce pachy po varení.

Keď funkcia funguje a zobrazí sa  a zostávajúca doba cyklu. Nie je možné upraviť nastavený čas.

Ak chcete zastaviť danú funkciu, stlačte .



Ak chcete funkciu úplne deaktivovať, zadajte nastavenia používateľa. Pozrite si časť „Štruktúra ponuky“.



 Odporúča sa ponechať funkciu aktivovanú a nechať ju v činnosti bez prerušenia počas celého cyklu.

## 6.14 Štruktúra ponuky

Symbol	Nastavenie
<b>b</b>	Zvuk
<b>P</b>	Obmedzenie napájania
<b>h</b>	Automatický režim ventilátora
<b>F</b>	Upozornenie uhlíkového filtra
<b>dF</b>	Cyklus sušenia
<b>Ft</b>	OdourClean STANDARD: 2 OdourClean PLUS: 1
<b>E</b>	História alarmov/chýb

### Prechod na používateľské nastavenia:

stlačte tlačidlo a podržte . Potom stlačte a podržte tlačidlo . Stlačte tlačidlo .

**Navigácia v ponuke:** ponuka pozostáva zo symbolu nastavenia a hodnoty. Na navigáciu medzi nastavenia stlačte tlačidlo . Na zmenu nastavenej hodnoty stlačte tlačidlo 4 alebo 6 na prednom časovači. **Opustenie ponuky:** stlačte tlačidlo .

### 6.15 Tipy na úsporu energie

- Keď zohrievate vodu, použite len také množstvo, aké potrebujete.
- Vždy používajte pokrievky na riad, ak je to možné.

- Zvyškové teplo využite na udržiavanie teploty jedla alebo na jeho roztopenie.
- Keď začnete variť, nastavte ventilátor na nízku úroveň rýchlosti. Po skončení varenia nechajte ventilátor niekoľko minút zapnutý.
- Rýchlosť ventilátora zvýšte iba vtedy, ak sa potrebujete zbaviť veľkého množstva pary alebo dymu.
- Filter čistite pravidelne a v prípade potreby ho vymeňte, aby sa zachovala jeho účinnosť.

Viac informácií nájdete na v časti „Energetická efektívnosť“.

## 7. PRÍRUČKA VARENIA

Údaje v tabuľke sú len referenčné.

Ohrev	Použite na:	Čas (min)
1	Hotové jedlo uchovávať teplé. Na kuchynský riad položte pokrievku.	podľa potreby
1 - 2	Príprava holandskej omáčky; roztápanie masla, čokolády, želatíny. Z času na čas premiešajte.	5 - 25
2	Tuhnutie nadýchaných omeliet, pečené vajcia. Varte s pokrievkou.	10 - 40
2 - 3	Dusenie ryže a jedlá s mliečnym základom, prihrievanie hotových jedál. Pridajte aspoň dvakrát toľko tekutiny ako ryže, mliečne jedlá v polovici varenia premiešajte.	25 - 50
3 - 4	Dusenie zeleniny, rýb, mäsa. Pridajte niekoľko polievkových lyžíc vody. Počas varenia kontrolujte množstvo vody.	20 - 45
4 - 5	Dusenie zemiakov a inej zeleniny. Hrniec naplňte 1-2 cm vody. Počas varenia kontrolujte množstvo vody. Pokrievku nechajte na hrnci.	20 - 60
4 - 5	Príprava väčších množstiev jedla, dusených jedál a polievok. Až 3 l tekutín a prísad.	60 - 150
6 - 7	Jemné smaženie: rezne, teľacie cordon bleu, kotlety, rissole, klobásy, pečenie, zápražka, vajcia, palacinky, šišky. V prípade potreby obráťte.	podľa potreby
7 - 8	Placky, karé, steaky. V prípade potreby obráťte.	5 - 15
9	Varenie vody, varenie cestovín, príprava mäsa (guláš, ragú), hranolčky.	
<b>P</b>	Varenie veľkého množstva vody. Je aktivovaná funkcia PowerBoost.	

## 8. OŠETROVANIE A ČISTENIE

### 8.1 Čistenie varného panela

- Varný panel po každom použití očistite.
- Dbajte na to, aby bola dolná časť kuchynského riadu vždy čistá.

- Nenechajte kuchynský riad vriet' nasucho a nedosiahnite príliš vysoké teploty.
- Nepoužívajte kuchynský riad vyrobený z materiálov nekompatibilných s indukciou. Takéto materiály môžu poškrabať alebo poškodiť povrch varného panela.

- Škrabance alebo tmavé škrvny na sklenenom povrchu neovplyvňujú výkon varného panela.
- Na čistenie skleneného povrchu nepoužívajte nože ani žiadne iné ostré kovové nástroje.
- Odporúčanú škrabku používajte iba ako doplnkový nástroj po štandardnom očistení.
- Počkajte, kým varný panel nevychladne, a povrch vyčistíte vlhkou handričkou s neabrazívnym čistiacim prostriedkom. Po čistení utrite povrch mäkkou handričkou.
- **Okamžite odstráňte:** roztavený plast, plastovú fóliu, soľ, cukor a potraviny s obsahom cukru. Použite škrabku a dávajte pozor, aby ste sa nepopáliili.
- **Odstráňte, keď je varný panel dostatočne vychladený:** nánosy vodného kameňa, vody, tukové škrvny, lesklé kovové sfarbenie. Povrch očistite podľa vyššie uvedeného postupu. Na odstránenie lesklého kovového zafarbenia použite mäkkú handričku a roztok vody a octu.

## 8.2 Čistenie odsávača pár

### Mriežka

Mriežka je vyrobená z hliníka. Umyte ho ručne alebo v umývačke riadu a utrite mäkké handrou.

### Odkvapkávacia nádoba

Odkvapkávacia nádoba umiestnená pod odsávačom zachytáva kondenzát, ktorý vzniká počas varenia. Nezabudnite misku pravidelne vyprázdniť.

1. Oboma rukami chyťte spodnú stranu odkvapkávacej nádoby a posuňte ju dopredu. Potom ju opatrne posuňte smerom nadol, aby sa voda nevyliala.

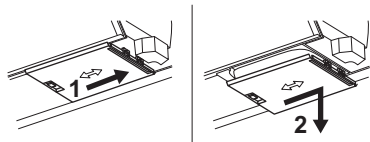

2. Nádobu môžete umývať manuálne (teplou vodou, saponátom a mäkkou handričkou/špongiou) alebo v umývačke riadu (štandardný cyklus).

Ak sa voda alebo iné tekutiny rozlejú vo vnútri odsávacieho systému: vypnite odsávač pár a oblasť dôkladne očistite teplou vodou, vlhkou handričkou alebo špongiou a jemným čistiacim prostriedkom.

## 8.3 Čistenie filtrov

Filtračná jednotka pozostáva z tukových filtrov **Aa** uhlíkových filtrov **B**.

ⓘ Spotrebič sa musí vždy používať so všetkými filtermi určenými pre zvolený režim inštalácie. Pozrite si časť „Výber filtra“.

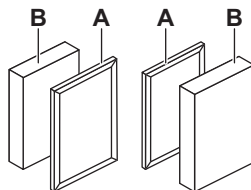

Varný panel obsahuje vstavané počítadlo s upozornením, ktoré vám pripomenie pravidelné čistenie filtra. Upozornenie neblokuje používanie varného panela. Upozornenie zostane zapnuté 30 sekúnd po vypnutí odsávača pár a varného panela.

### Tukový filter

- Po 40 hodinách používania sa zobrazí indikátor , ktorý signalizuje, že je čas očistiť filtre.

### Uhlíkový filter OdourClean STANDARD

- Po 180 hodinách používania začne indikátor  blikať, čo znamená, že je čas vymeniť filtre.
- Pravidelne kontrolujte úroveň nahromadeného tuku vo filteroch. Vymeňte ich, keď sa zobrazí blikajúci indikátor (približne raz ročne, v závislosti od frekvencie používania) alebo v prípade potreby aj skôr.

### Uhlíkový filter OdourClean PLUS

- Po 140 hodinách používania začne indikátor  blikať, čo znamená, že je čas vymeniť filtre.
- Filtre čistite iba vtedy, keď sú viditeľné nahromadené mastnoty.
- Filtre regenerujte iba vtedy, keď sa zobrazí blikajúci indikátor. Maximálny počet cyklov regenerácie je 8. Po uplynutí tejto doby vymeňte filtre.

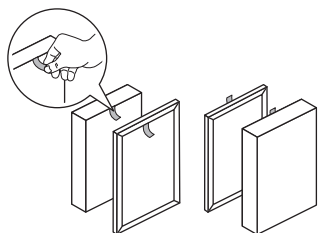

### Demontáž a opätovná montáž filtrov

1. Vyberte mriežku.
2. Filtre vyberte uchopením rúkaví.



3. Filtračnú jednotku po vyčistení znovu zmontujte. Filtre vložte do odsávača pár tak, aby rukoväti boli otočené smerom dovnútra. Potom na odsávač pár nasadte mriežku.

### Čistenie tukových filtrov

1. Filter očistite hneď, ako bude viditeľné nahromadené mastnoty. Tukové filtre opatrne umyte v teplej vode s použitím jemného čistiaceho prostriedku a potom opláchnite teplou vodou. Na odstránenie zvyškov potravín môžete v prípade potreby použiť mäkkú špongiu, mäkkú handričku alebo neabrazívnu čistiacu kefku. Filter tiež môžete umývať v umývačke riadu pri teplote 65-70 °C (pomocou programu dlhšieho ako 90 min) bez čistiacich prostriedkov a bez riadu v rovnakej várke.
2. Filtre nechajte chvíľu vyschnúť pri izbovej teplote.
3. Filtre vložte späť dovnútra. Ak upozornenie  svieti, krátkym stlačením  vynulujte počítadlo.

### Čistenie uhlíkových filtrov OdourClean PLUS

1. Filter umyte ručne v teplej vode bez čistiacich prostriedkov. Na odstránenie zvyškov potravín môžete v prípade potreby použiť mäkkú špongiu, mäkkú handričku alebo neabrazívnu čistiacu kefku. Filter tiež môžete umývať v umývačke riadu pri teplote 65-70 °C (pomocou programu dlhšieho ako 90 min) bez čistiacich prostriedkov a bez riadu v rovnakej várke.
2. Filtre nechajte schnúť aspoň 24h pri izbovej teplote.
3. Zmontujte filtračnú jednotku a vložte ju späť do odsávača pár.

### Regenerácia uhlíkových filtrov OdourClean PLUS

1. Najskôr vyčistite filtre podľa vyššie uvedených pokynov.
2. Filtre vložte do rúry nastavenej na 100 °C po dobu 120 min a umiestnite ich na stredný drôtený rošt. Použite ohrev bez ventilátora.
3. Zmontujte filtračnú jednotku a vložte ju späť do odsávača pár. Krátkym stlačením tlačidla  vynulujte počítadlo.

## 9. RIEŠENIE PROBLÉMOV

 Ak nemôžete nájsť riešenie problému nižšie, kontaktujte autorizované servisné stredisko.

### Varný panel sa nedá zapnúť ani používať.

- Skontrolujte, či je varný panel správne pripojený k zdroju elektrického napájania.
- Uistite sa, že poruchu spôsobila poisťka. Ak sa poisťka opakovane aktivuje alebo ak počujete neustále pípanie, kontaktujte kvalifikovaného elektrikára, aby skontroloval inštaláciu.
- Uistite sa, že ovládací panel je čistý a nie je zakrytý riadom/cudzími predmetmi.

**Varný panel sa po určitom čase sám vypne.**

- Toto nie je porucha. V určitých situáciách sa varný panel automaticky vypne, aby sa zachovala bezpečnosť. Prečítajte si časť Automatické vypínanie.

### Maximálne nastavenie ohrevu pre jednu z varných zón nie je k dispozícii alebo sa neustále mení medzi dvoma úrovňami.

- Toto nie je porucha. Prečítajte si časť Správa výkonu.
- Znížte stupeň ohrevu ostatných varných zón pripojených do rovnakej fázy.

### Ventilátor odsávača pár nefunguje/deaktivuje sa sám.

- Vypnite varný panel a odpojte ho od hlavného napájania. Spotrebič nechajte vychladnúť, potom ho znova zapojte.

- Uistite sa, že miestnosť je dostatočne vetraná. Možno bude potrebné nainštalovať okennú prípojku. Obráťte sa na autorizované servisné stredisko.

### zobrazuje sa.

- Čistenie/výmena filtra. Pozrite si časť „Ošetrovanie a čistenie“.

Ě a číslica sa objaví.

- Vypnite varný panel, počkajte niekoľko minút, potom ho znova zapnite. Ak problém pretrváva, kontaktujte autorizované servisné stredisko.

### Ovládací panel bliká.

- Použite kuchynský riad s priemerom dna podobným veľkosti varnej zóny.
- Uistite sa, že kuchynský riad je kompatibilný s indukciou.

## 10. TECHNICKÉ ÚDAJE

### 10.1 Typový štítok

Model NCT64B00CB  
 Typ 67 B4A 01 AA  
 Indukčná  
 Sériové číslo .....  
 AEG

Č. výrobku (PNC) 949 598 547 00  
 220 – 240 V/400 V 2N, 50 – 60 Hz  
 Vyrobené v: Nemecko  
 7.35 kW



### 10.2 Špecifikácia varných zón

Napájanie varných zón sa môže mierne líšiť od údajov uvedených nižšie v závislosti od materiálu a rozmerov riadu.

Varná zóna	Nominálny výkon (max. varný stupeň) [W]	PowerBoost [W]	PowerBoost maximálne trvanie [min]	Priemer kuchynského riadu [mm]
Ľavý predný	2300	3200	10	125 - 210
Ľavý zadný	2300	3200	10	125 - 210
Pravý predný	1400	2500	4	125 - 145
Pravý zadný	1800	2800	10	145 - 180

## 11. ENERGETICKÁ ÚČINNOSŤ

### 11.1 informácie o výrobku podľa (EÚ) č. 66/2014

Identifikácia modelu	NCT64B00CB	
Typ varného panelu	Vstavaný varný panel	
Počet varných zón	4	
Technológia ohrevu	Indukcia	
Priemer kruhových varných zón (Ø)	Ľavý predný	21.0 cm
	Ľavý zadný	21.0 cm
	Pravý predný	14.5 cm
	Pravý zadný	18.0 cm

Spotreba energie na varnú zónu (EC electric cooking)	Ľavý predný	189.1 Wh/kg
	Ľavý zadný	189.1 Wh/kg
	Pravý predný	180.2 Wh/kg
	Pravý zadný	178.3 Wh/kg
Spotreba energie na varný panel (EC electric hob)		184.2 Wh/kg

Spotrebič testovaný podľa noriem: EN IEC 60350-2.

## 11.2 Požiadavky na informácie podľa (EÚ) č. 2023/826

Spotreba energie v režime Vypnuté	0,3 W
Maximálny čas potrebný na automatické dosiahnutie príslušného režimu nízkeho výkonu	2 min

Spotrebič testovaný podľa noriem: EN 50564.

## 11.3 Informačný list produktu a informácie o produkte podľa (EÚ) č. 65/2014 a (EÚ) č. 66/2014

<b>Informačný list výrobku podľa (ES) č. 65/2014</b>		
Meno dodávateľa alebo jeho ochranná známka	AEG	
Identifikačný kód modelu	NCT64B00CB	
Ročná spotreba energie - AEChood	27.6	kWh/rok
Trieda energetickej účinnosti	A+	
Účinnosť dynamiky prúdenia - FDEhood	32.6	
Trieda účinnosti dynamiky prúdenia	A	
Účinnosť osvetlenia - LEhood	-	lx/W
Trieda účinnosti osvetlenia	-	
Účinnosť filtrácie mastnôt - GFEhood	85.1	%
Trieda účinnosti filtrácie mastnôt	B	
Prietok vzduchu pri minimálnom výkone pri normálnom používaní	250.0	m³/h
Prietok vzduchu pri maximálnom výkone pri normálnom používaní	520.0	m³/h
Prietok vzduchu pri intenzívnom používaní alebo s posilnením	630.0	m³/h
Vážený výkon zvuku A pri minimálnej rýchlosti	50	dB(A) ref pW
Vážený výkon zvuku A pri maximálnej rýchlosti	66	dB(A) ref pW
Vážený výkon zvuku A pri intenzívnom výkone alebo s posilnením	69	dB(A) ref pW
Nameraná spotreba energie v režime vypnutia - Po	0.49	W
Nameraná spotreba energie v pohotovostnom režime - Ps	-	W
<b>Doplňkové informácie podľa (EÚ) č. 66/2014</b>		
Činiteľ prírastku času - f	0.8	
Index energetickej účinnosti - EEIhood	41.0	
Nameraný prietok vzduchu v bode s najvyššou účinnosťou - QBEP	276.4	m³/h

Nameraný tlak vzduchu v bode s najvyššou účinnosťou - PBEP	402	Pa
Maximálny prietok vzduchu - Qmax	630.0	m <sup>3</sup> /h
Nameraný elektrický príkon v bode s najvyššou účinnosťou - WBEP	94.6	W
Nominálny výkon systému osvetlenia - WL	-	W
Priemerné osvetlenie vrhané systémom osvetlenia na povrch varnej plochy - Emiddle	-	lx

Spotrebič testovaný podľa noriem: EN IEC 61591, EN IEC 60704-1, EN IEC 60704-2-13, EN 50564.

## 12. OCHRANA ŽIVOTNÉHO PROSTREDIA

Materiály označené symbolom  Obal vyhodte do príslušných kontajnerov na recykláciu. Chráňte životné prostredie a zdravie ľudí a recyklujte odpad z elektrických a elektronických spotrebičov. Spotrebiče označené sym-

bolom  s komunálnym odpadom. Výrobok odovzdajte v miestnom recyklačnom zariadení alebo sa obráťte na obecný alebo mestský úrad.

1. VARNOSTNE INFORMACIJE.....	55	7. PRIROČNIK ZA PRIPRAVO JEDI.....	65
2. VARNOSTNA NAVODILA.....	57	8. SKRB IN ČIŠČENJE.....	66
3. MONTAŽA.....	60	9. ODPRAVLJANJE TEŽAV.....	68
4. PRED PRVO UPORABO.....	61	10. TEHNIČNI PODATKI.....	68
5. OPIS IZDELKA.....	62	11. ENERGIJSKA UČINKOVITOST.....	69
6. DNEVNA UPORABA.....	63	12. SKRB ZA OKOLJE.....	70

## 1. ⚠ VARNOSTNE INFORMACIJE

Pred namestitvijo in uporabo naprave natančno preberite priložena navodila. Proizvajalec ni odgovoren za poškodbe ali škodo, nastalo zaradi nepravilne namestitve ali uporabe. Navodila vedno shranite na varnem in dostopnem mestu za poznejšo uporabo.

### 1.1 Varnost otrok in ranljivih oseb

- To napravo lahko otroci od osmega leta naprej ter osebe z zmanjšanimi telesnimi, čutnimi ali razumskimi sposobnostmi ali s pomanjkanjem izkušenj ter znanja uporabljajo le pod nadzorom ali če so dobile ustrezna navodila glede varne uporabe naprave in če se zavedajo nevarnosti, ki obstajajo. Otroci, mlajši od osem (8) let, ter osebe z visoko stopnjo invalidnosti se

ne smejo približevati napravi, če niso pod nenehnim nadzorom.

- Otroke je treba nadzorovati, da se ne igrajo z napravo.
- Embalažo hranite izven dosega otrok in jo pravilno zavrzite.
- **OPOZORILO:** Naprava in dostopni deli med uporabo postanejo vroči. Med uporabo in hlajenjem naj bodo otroci in hišni ljubljenci stran od naprave.
- Aktivirajte varovalko za otroke, če je na voljo.
- Otroci ne smejo čistiti ali vzdrževati naprave brez nadzora.

### 1.2 Splošna varnost

- Ta naprava je namenjena le kuhanju.
- Ta naprava je namenjena zgolj uporabi v gospodinjstvu v notranjem okolju.

- Ta naprava se lahko uporablja v pisarnah, hotelskih sobah, sobah motelov, kjer nudijo prenočišča z zajtrkom, kmečkih turizmih in drugih podobnih nastanitvenih objektih, kjer takšna uporaba ne presega (povprečnih) ravni domače uporabe.
- **OPOZORILO:** Nevarnost požara: Na kuhalnih površinah ne shranjujte predmetov.
- **POZOR:** Postopek kuhanja je treba nadzorovati . Kratkotrajno kuhanje mora biti stalno nadzorovano.
- **OPOZORILO:** Kuhanje na kuhalni plošči z maščobo ali oljem brez nadzora je lahko nevarno in lahko pripelje do požara.
- **OPOZORILO:** Naprava in dostopni deli med uporabo postanejo vroči. Paziti je treba, da se ne dotikate grelnih elementov.
- Dim kaže na pregrevanje. Ognja, ki nastane med kuhanjem, nikoli ne poskušajte pogasiti z vodo. Izklopite napravo in plamene prekrijte s požarno odejo ali pokrovom.
- **OPOZORILO:** Naprava se ne sme napajati preko zunanje preklopne naprave, kot je programska ura, in ne sme biti priključena na tokokrog, kjer si redno sledijo vklopi in izklopi.
- Ne postavljajte kovinskih predmetov, kot so noži, vilice, žlice in pokrovke na površino kuhalne plošče, ker se lahko segrejejo.
- Ne uporabljajte, preden jo namestite v vgrajeno strukturo.
- Za čiščenje naprave ne uporabljajte parnega čistilnika in brizganja vode.
- Po uporabi kuhalne plošče jo izklopite s pomočjo tipke na njej, ne zanašajte se na tipalo za posodo.
- **OPOZORILO:** Če je površina počena, izklopite napravo, da preprečite možnost udara električnega toka. Če je naprava priključena na električno omrežje neposredno preko razdelilne omarice, odstranite varovalko, da napravo izključite iz napajanja. V obeh primerih se obrnite na pooblaščen servisni center.
- V prostoru, kjer je postavljena naprava, naj bo zagotovljeno dobro prezračevanje, da preprečite prihod plinov v prostor, če naprava deluje na plin ali drugo gorivo.

vo, vključno z odprtim ognjem.

- Prepričajte se, da prezračevalne odprtine niso blokirane in da zraka, ki se je nabral v napravi, ne potisne v odvodni kanal za dim in paro iz drugih naprav (osrednjega ogrevalnega sistema, termosifonov, grelnikov vode itd.).
- Neupoštevanje lahko povzroči povratni tok zgorevalnih plinov, kar povzroči tveganje za zastrupitev z ogljikovim monoksidom ali zadušitev.
- Ko naprava deluje z drugimi napravami, najvišja stopnja vakuuma v prostoru ne sme preseči 0,04 mbar.
- Redno čistite filtre nape in odstranjujte ostanke maščobe z naprave, da preprečite nevarnost požara.
- Če je napajalni kabel poškodovan, ga mora zamenjati proizvajalec, pooblaščen servisni center ali

druga strokovno usposobljena oseba, da se izognete nevarnosti električnega udara.

- Če je naprava priključena neposredno na napajanje, mora imeti električna napeljava izolacijsko napravo, ki omogoča odklop naprave iz električnega omrežja na vseh polih. Celoten odklop mora biti v skladu s pogoji, navedenimi v kategoriji prenapetosti III. Oprema za odklop mora biti vgrajena v fiksno ožičenje v skladu s predpisi za ožičenje.
- **OPOZORILO:** Uporabljajte samo zaščitne rešetke, ki jih je zasnoval proizvajalec kuhalnega aparata, ali tiste, ki jih proizvajalec aparata v navodilih za uporabo navaja kot primerne, ali zaščitne rešetke, ki so vgrajene v aparat. Zaradi uporabe neprimernih varoval lahko pride do nezgode.

## 2. VARNOSTNA NAVODILA

### 2.1 Namestitev

#### **UPOZORNENIE!**

To napravo lahko namesti le strokovno usposobljen tehnik.

#### **UPOZORNENIE!**

Nevarnost telesnih poškodb ali škode na napravi.

- Odstranite vso embalažo.
- Ne nameščajte ali uporabljajte poškodovane naprave.

- Za podrobna navodila za sestavljanje glejte knjižico z navodili za montažo.
- Upoštevajte predpisano najmanjšo razdaljo do drugih naprav in enot.
- Pri premikanju naprave bodite previdni, ker je težka. Vedno uporabljajte zaščitne rokavice in zaprto obutev.
- Rezanje površine omare zatesnite s tesnilno maso, da preprečite nabrekanje zaradi vlage.
- Spodnjo stran naprave zaščitite pred paro in vplago.
- Naprave ne nameščajte poleg vrat ali pod okno, da preprečite padec vroče posode z naprave, ko odprete vrata ali okno.
- Odvajanje zraka ne sme biti speljano v zidno odprtino, razen če je temu namenjena.
- Pri namestitvi brez kanala mora biti odvodna odprtina ventilatorja nameščena neposredno ob steni ali ločena z dodatno steno omarice, s čimer se prepreči dostop do lopatic ventilatorja.
- Vsaka naprava ima na dnu ventilatorje za hlajenje.
- Če je naprava nameščena nad predal:
  - Ne shranjujte majhnih predmetov ali papirja, ki bi lahko poškodovali hladilne ventilatorje ali poslabšali delovanje hladilnega sistema.
  - Med dnom naprave in vsebino predala naj bo najmanj 2 cm razdalje.
- Odstranite vse ločevalne plošče iz omare pod napravo.

## 2.2 Električne povezave

### UPOZORNENIE!

Nevarnost požara in električnega udara.

- Električno priključitev mora izvesti usposobljen električar v skladu s priključno shemo ali knjižico z navodili za namestitvev.
- V primeru namestitve izpuha in kjer je dodatna oprema prisotna ali je obvezna (stenski ventil, okensko stikalo in/ali odpiralo), mora električno priključitev izvesti usposobljen električar v skladu s priključno shemo ali knjižico z navodili za namestitvev.
- Naprava mora biti ozemljena.
- Pred vsakršnim delovanjem napravo odklopite od napajanja.
- Preverite, ali so parametri s ploščice za tehnične navedbe združljivi z električno napetostjo omrežja.

- Ohlapni ali nepravilni omrežni kabli ali vtiči lahko povzročijo pregrevanje priključka.
- Uporabite pravi omrežni kabel.
- Ne dovolite, da se omrežni kabel zaplete.
- Poskrbite, da je nameščena zaščita pred udarci.
- Uporabite sponko za razbremenitev napetosti na omrežnem kablu.
- Poskrbite, da se omrežni kabel ali vtič (če je primerno) ne dotika vročih površin.
- Ne uporabljajte razdelilnikov in podaljškov.
- Izogibajte se poškodbam omrežnega vtiča in kabla. Če je zamenjava potrebna, jo mora končano opraviti naš pooblašteni servisni center ali usposobljen električar.
- Zaščita pred udarci pri delih pod napetostjo in izoliranih delih mora biti pritrjena tako, da je ni mogoče odstraniti brez orodja.
- Vtič vtaknite v vtičnico šele ob koncu postopka nameščanja. Po namestitvi poskrbite za dostop do vtičnice.
- Če je omrežna vtičnica razrahljana, vanjo ne priključite omrežnega vtiča.
- Ne odklapljajte naprave tako, da potegneta za napajalni kabel. Vedno povlecite za omrežni vtič.
- Vedno uporabljajte ustrezne izolacijske naprave: zaščita pred izklopi, varovalke (navojne varovalke, odstranjene iz nosilca), odklopniki za ozemljitveni uhajavi tok in kontaktorji.
- Električna napeljava mora imeti izolacijsko napravo, ki odklopi napravo od omrežja na vseh stikalih, z odprtino kontakta vsaj 3 mm.

## 2.3 Uporaba

### UPOZORNENIE!

Nevarnost poškodbe, opeklin in električnega udara.

- Ne spreminjajte specifikacij te naprave.
- Pred prvo uporabo odstranite vso embalažo, etikete in zaščitno folijo (če obstaja).
- Prepričajte se, da prezračevalne odprtine niso blokirane. Prezračevanje mora redno preverjati strokovno usposobljen tehnik.
- Naprave med delovanjem ne puščajte brez nadzora.
- Kuhališče izklopite po vsaki uporabi.
- Na kuhališča ne postavljajte jedilnega pribora ali pokrovov loncev, saj se lahko segrejejo.
- Naprave se ne dotikajte z mokrimi rokami, ali kadar je v stiku z vodo.

- Naprave ne uporabljajte kot delovno površino ali površino za odlaganje.
- Če je površina naprave razpokana, takoj odklopite naprave iz električnega omrežja, da preprečite električni udar.
- Uporabniki s srčnim spodbujevalnikom morajo med uporabo naprave ohranjati razdaljo najmanj 30 cm od indukcijskih kuhališč.
- Hrano v vroče olje polagajte previdno, saj lahko brizga.
- Nikoli ne uporabljajte odprtega plamena med delovanjem nape.
- Med kuhalno površino in posodo ne uporabljajte aluminijaste folije ali drugih materialov, razen če proizvajalec naprave ni navedel drugače.
- Uporabljajte samo dodatno opremo, ki jo za to napravo priporoča proizvajalec.

### **UPOZORNENIE!**

Nevarnost požara in eksplozije.

- Segrete maščobe in olja lahko sproščajo vnetljive hlape. Hranite stran od ognja in vročih predmetov.
- Vroči oljni hlapi lahko povzročijo samovžig.
- Rabljeno olje z ostanki hrane se lahko vžge pri nižjih temperaturah.
- V bližini naprave ne postavljajte vnetljivih snovi.

### **UPOZORNENIE!**

Obstaja nevarnost škode na napravi.

- Vroče posode ne puščajte na upravljalni plošči, da ne tvegate opeklin.
- Na stekleno površino naprave ne postavljajte vročega pokrova ponve.
- Ne dovolite, da iz posode povre vsa tekočina.
- Pazite, da predmeti ali posoda ne padejo na napravo, da preprečite poškodbe površine.
- Ne vklaplajte kuhališč, na katerih je prazna posoda ali pa so sploh ni nobene posode.
- Med delovanjem nape ali kupalne plošče nikoli ne odstranjujte rešetke ali filtra.

- Med delovanjem nape nikoli ne uporabljajte odprtega plamena.
- Vhoda nape ne pokrivajte s posodo.
- Med delovanjem kupalne plošče ali nape ne dotikajte se spodnje strani naprave.
- V bližino nape ne postavljajte majhnih ali lahkih predmetov, da preprečite nevarnost ujetja.
- Posoda, ki je izdelana iz litega železa ali oz. ima poškodovano dno, lahko opraska steklo/steklokeramiko. Vedno dvignite posodo, ko jo morate premakniti po kupalni površini.
- Obvestilo o žarnici/-ah v notranjosti tega izdelka in o rezervnih žarnicah, ki se prodajajo ločeno: Te žarnice so izdelane, da prenesejo skrajno zahtevne razmere v gospodinjstvih napravah, kot so temperatura, vibracije, vlaga; ali so izdelane za signalizacijo, da je naprava vklopljena. Niso namenjene za uporabo v drugih napravah in niso primerne za sobno razsvetljava v gospodinjstvu.
- Za popravilo naprave se obrnite na pooblaščen servisni center. Uporabite samo originalne rezervne dele.

## 2.4 Vzdrževanje in čiščenje

- Napravo redno čistite, da preprečite obrabo površine.
- Preden se lotite čiščenja naprave, jo izklopite in počakajte, da se ohladi.
- Očistite napravo s toplo vodo in vlažno mehko krpo. Uporabljajte samo nevtralna čistilna sredstva. Za čiščenje ne uporabljajte abrazivnih čistil, grobih čistilnih gob, topil ali kovinskih predmetov, razen če je navedeno drugače.

## 2.5 Odlaganje

### **UPOZORNENIE!**

Nevarnost poškodbe ali zadušitve.

- Za informacije o pravilnem odlaganju naprave se obrnite na lokalno upravo.
- Napravo izključite iz električnega omrežja, nato odrežite in zavržite električni kabel .

## 3. MONTAŽA

### 3.1 Pred namestitvijo

Za poznejšo uporabo poiščite napisno ploščico na spodnji strani kuhalne plošče in si zapišite serijsko številko .....

### 3.2 Sestavljanje kuhalne plošče

**i** Za dimenzije namestitve in vizualna navodila glejte sheme namestitve na prvih straneh uporabniškega priročnika. Za namestitev na vrh glejte shemo **A**. Za vgradno namestitev glejte shemo **B**.

Za podrobne informacije o sestavljanju kuhalne plošče si oglejte navodila za namestitev.

Upoštevajte vezalno shemo kuhalne plošče in vezalno shemo okenskih stikal (če obstajajo), ki sta prikazani v namestitveni knjižici in/ali oznakah pod kuhalno ploščo.

**Samo za izbrane države:** V primeru namestitve izpušnega sistema bo morda potrebno okensko stikalo (posvetujte se s pooblaščenim serviserjem). Kupite ga ločeno, ker ni priloženo kuhalni plošči. Okensko stikalo mora namestiti pooblaščen serviser. Oglejte si navodila za namestitev.

Če je naprava nameščena nad predal, se lahko med kuhanjem zaradi prezračevanja kuhalne plošče predmeti v njem segrejejo.

### Sestavljanje ohišja filtra

Napravo je treba vedno uporabljati z vsemi filtri, ki so namenjeni izbranemu načinu namestitve. Glejte poglavje „Izbira filtra“ Pred prvo uporabo vstavite filtre v napo, tako da so ročaji obrnjeni navznoter. Nato namestite rešetko na napo.

### 3.3 Nameščanje tesnila

#### Namestitev v pult

1. Očistite delovno površino okrog izreza.
2. Priložen tesnilni trak 2x6 mm nalepite na spodnji rob kuhalne plošče vzdolž zunanega roba steklokeramične. Traku ne raztegujte. Prepričajte se, da sta konca tesnilnega traku nameščena na sredini ene strani kuhalne plošče.
3. Pri rezanju tesnilnega traku na potrebno dolžino dodajte nekaj milimetrov. Konca tesnilnega traku združite.

#### Vgradna namestitev

1. Zareze očistite na delovni površini.
2. Razrežite priloženi 3x10 mm tesnilni trak razdelite na štiri črte, ki se ujemajo z dolžino utorov.
3. Konce trakov odrežite pod kotom 45°. Natančno se morajo prilegati v vogale zarez.
4. Trakove pritrdite na zarez. Trakov ne raztezajte. Ne prekrivajte koncev trakov.

Ko montirate kuhalno ploščo, s silikonom zatesnite razmik med steklokeramično in delovno površino. Pazite, da silikon ne pride pod steklokeramično ploščo.

### 3.4 Priključni kabel

#### **⚠ UPOZORNENIE!**

Vse električne povezave mora opraviti usposobljen električar.

- Kuhalna plošča ima priložen priključni kabel
- Za zamenjavo poškodovanega napajalnega kabla uporabite vrsto kabla H05VV-F, ki prenese temperaturo 70 °C ali višjo.
- Priključki prek kontaktnih vtičev, vrtanje ali spajkanje koncev žic in priključevanje kabla brez kablskega tulca so prepovedani.
- Obrnite se na lokalni pooblaščen servisni center. Priključni kabel sme zamenjati le usposobljen električar.

#### Enofazna priključitev

1. Odstranite kablski tulec s črnega in rjavega kabla.
2. Odstranite izolacijo s konca rjavega in črnega kabla.
3. Povežite konce črnih in rjavih kablov.
4. Namestite nov kablski tulec na vsak konec kabla (potrebno je posebno orodje).

#### Povezava NL

1. Odstranite kablski tulec z modrih kablov.
2. Odstranite del izolacije s koncev modrih kablov.

3. Na vsak konec kabla namestite nov kabelski tulec (potrebno je posebno orodje).

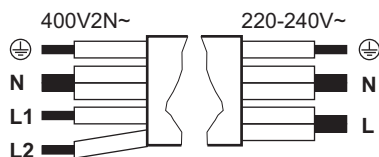

**Enofazna priključitev:** 220 - 240 V~  
5x1,5 mm<sup>2</sup>

**Dvofazna priključitev:** 400 V2N~  
5x1,5 mm<sup>2</sup> ali 4x2,5 mm<sup>2</sup>

	Zelena – rumena	Zelena – rumena	
N	Modra in modra	Modra in modra	N
L	Črna in rjava	Črna	L1
		Rjava	L2

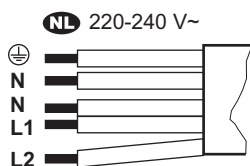

**NL** 220 - 240 V (5x1,5 mm<sup>2</sup>)

Zelena – rumena

**NL** 220 - 240 V (5x1,5 mm<sup>2</sup>)

N Modra in modra

L1 Črna

L2 Rjava

### 3.5 Omejitev moči

Omejitev moči določa, koliko skupne moči uporablja kuhalna plošča, znotraj omejitev varovalk. Kuhalna plošča je privzeto nastavljena na najvišjo možno stopnjo moči. Prepričajte se, da izbrana stopnja kuhanja ustreza varovalkam električnega omrežja v stanovanju.

#### Za znižanje ali zvišanje stopnje moči:

1. Vstopite v meni: pritisnite in 3 sekunde držite gumb . Nato pritisnite in držite gumb .
2. Pritiskajte, dokler se ne prikaže .
3. Za navigacijo med nastavitvami pritisnite 4 ali 6 na upravljalni plošči.
4. Pritisnite za izhod.

#### Stopnje moči:

P73 - 7,350 W, P15 - 1,500 W, P20 - 2,000 W, P25 - 2,500 W, P30 - 3,000 W, P35 - 3,500 W, P40 - 4,000 W, P45 - 4,500 W, P50 - 5,000 W, P60 - 6,000 W

## 4. PRED PRVO UPORABO

### 4.1 Izbira filtra

Pred prvo uporabo se prepričajte, da ste nastavili pravilno vrsto filtra glede na način namestitve. Oglejte si "Struktura menija".

#### Način recirkulacije zraka: ogljikov filter (v kombinaciji z maščobnim filtrom)

Ogljikovi filtri, ki vsebujejo peno z aktivnim ogljem, nevtralizirajo vonjave dima in kuhanja. Izbirate lahko med:

- **OdourClean STANDARD** (belo, za enkratno uporabo)
- **OdourClean PLUS** (črno, možnost regeneracije)

Za uporabo naprave v načinu recirkulacije zraka se za prilagoditev namestitve obrnite na pooblaščenega tehnika. Odprite uporabniške nastavitve in vklopite opozorilo za ogljikov filter tako, da izberete F, nato pa Vklp. Nato izberite enega od filtrov:

- OdourClean STANDARD: Izberite Ft, nato 2.
- OdourClean PLUS: Izberite Ft, nato 1.

#### Izpušni način: maščobni filter

Maščobni filtri zbirajo maščobo, olje in ostanke hrane ter preprečujejo, da bi prišli v sistem nape.

Za uporabo naprave v načinu odsesavanja se obrnite na pooblaščenega tehnika za prilagoditev namestitve. Odprite uporabniške nastavitve in izklopite opozorilo za ogljikov filter tako, da izberete F, nato pa Izklop.

❗ Izpušni način lahko vpliva na zračni tlak v prostoru, zato je potrebno ustrezno prezračevanje, da se prepreči povratni tok zgorevalnih plinov iz drugih naprav. Prepričajte se, da je okolje namestitve v skladu s priloženimi varnostnimi navodili.

## 5. OPIS IZDELKA

### 5.1 Pregled izdelka

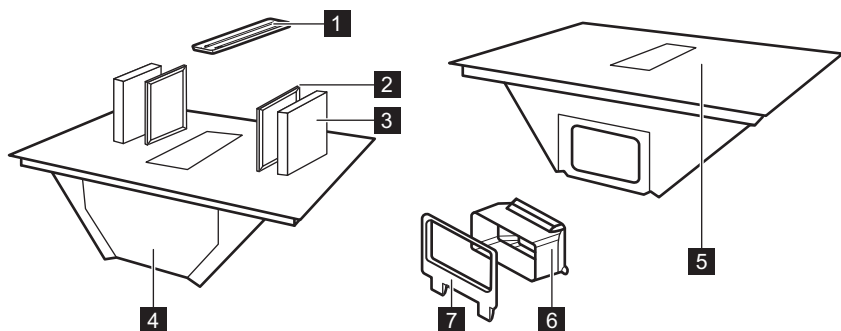

- 1 Rešetka
- 2 Maščobni filter
- 3 Ogljikov filter
- 4 Odcejalni pladenj
- 5 Kuhalna plošča
- 6 Adapter zračnega kanala
- 7 Priključek za zračni kanal za zadnjo steno

### 5.2 Postavitev kuhalne površine

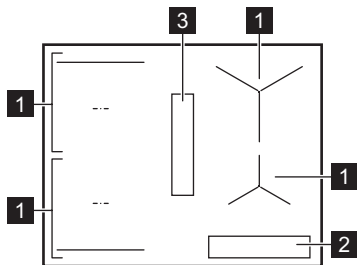

- 1 Indukcijsko kuhališče
- 2 Nadzorna plošča
- 3 Napa

### 5.3 Simboli na nadzorni plošči in prikazovalniku

Simbol/indikator	
ⓘ	Vklop / Izklop
■	Gumb za izbiro kuhališča
	Pause
⌚	Časovnik
■	Bridge
0.5 ▲	Precise Heat
🔥	Heat Assist
AUTO	Samodejni način nape
🌀	Ročni način nape
🌀	Breeze
P	PowerBoost
🔒	Ključavnica/Varovalo za otroke

### Simbol/indikator

 + številka Napaka v delovanju.



 Filter je treba očistiti ali zamenjati.

### Simbol/indikator



 OptiHeat Control

## 6. DNEVNA UPORABA

### 6.1 Uporaba nape

Pritisnite in držite  za vklop ali izklop kuhalne plošče. S pritiskom na ustrezen simbol  izberite kuhališče. Postavite posodo na kuhališče in s pomočjo upravljalne plošče nastavite stopnjo kuhanja. Za izklop izbranega kuhališča pritisnite 0.

#### Precise Heat

Za natančnejšo regulacijo temperature kuhališč lahko vključite polovične stopnje segrevanja. Nastavite stopnjo segrevanja in pritisnite . Trenutna stopnja segrevanja se zmanjša za 0.5. Indikator se prikaže nad . Za izklop pritisnite .

### 6.2 Posoda

Dno posode mora biti čim bolj debelo in ravno. Preden posodo postavite na kuhalno ploščo, jo očistite in posušite. Posode ne drgnite ali drgnite po robovih in vogalih stekla, da preprečite odkruške ali poškodbe površine. Ne postavljajte vroče posode na nadzorno ploščo, da preprečite poškodbe elektronskih delov.

Prepričajte se, da je posoda združljiva z indukcijo (tj. da se na njeno dno prilepi magnet). Za optimalen prenos toplote uporabljajte posodo s premerom dna, ki je podoben velikosti kuhalnega polja. Posoda z manjšim premerom se lahko segreje počasneje, medtem ko se posoda z večjim premerom lahko pregreje in poškoduje nadzorno ploščo.

#### Material posode

- **pravilno:** lito železo, jeklo, emajlirano jeklo, nerjaveče jeklo, večplastno dno (oznako kot ustrezno s strani proizvajalca).
- **ni pravilno:** aluminij, baker, medenina, steklo, keramika, porcelan.

#### Hrup med delovanjem

Hrup se lahko razlikuje glede na material posode in trenutno stopnjo kuhanja. To je normalno in ne kaže na nobeno okvaro.

- praskanje: posoda je narejena iz različnih materialov (konstrukcija z dvojnimi dnom).
- žvižganje: vklopljena je visoka stopnja kuhanja in posoda je izdelana iz različnih materialov (konstrukcija z dvojnimi dnom).
- brenčanje: aktivirana je visoka stopnja kuhanja.
- klikanje: pride do električnega preklapljanja.
- sikanje, brenčanje: hladilni ventilator deluje.
- ritmični zvok: posoda je zaznana.

### 6.3 Zaznavanje posode

Ta funkcija prikazuje prisotnost posode na kuhalni plošči in izklopi kuhališča, če med kuhanjem ni zaznane nobene posode 120sek. Če zazna več loncev, kuhalna plošča izbere zadnje aktivirano kuhalno polje.

### 6.4 Samodejni izklop

Zaradi varnosti se kuhalna plošča v določenih pogojih samodejno izklopi (npr. ko so vsa kuhališča in napa izklopljena, ko po vklopu ni izbrana nobena stopnja kuhanja ali hitrost ventilatorja ali ko tekočina izpari iz posode).

### 6.5 OptiHeat Control(3-koračni indikator akumulirane toplote)

Indikator sporoča, da je kuhališče še vedno vroče. Dokler je indikator viden, obstaja nevarnost opeklin zaradi akumulirane toplote. Indikator ugasne, ko se kuhališče ohladi.

### 6.6 Upravljanje moči

Če kuhališče doseže mejno vrednost največje razpoložljive moči, se bo moč kuhališč samodejno zmanjšala, da se zaščitijo varovalke domače električne napeljave. Za kuhališča z znižano močjo se upravljalna plošča zasveti in prikaže najvišje možne stopnje kuhanja.

## 6.7 P PowerBoost

Za aktivacijo največje stopnje kuhanja za omejen čas. Z njim lahko hitreje zavrete vodo.

Pritisnite **P** za vklop. Ko čas poteče, se kuhališče vrne na najvišjo stopnjo kuhanja. Za izklop funkcije spremenite stopnjo kuhanja.

## 6.8 ⌚ Časovnik z odštevanjem ure

Za določitev, kako dolgo naj kahalno polje deluje.

Nastavite stopnjo kuhanja na kuhališču in pritisnite **⌚**. Čas nastavite tako, da zaporedoma pritisnete številke za nastavev kuhanja. Počakajte nekaj sekund ali potrdite s pritiskom **⌚**. Če želite časovnik preklicati, ga nastavite na 0 h 00 min. Ko nastavljeni čas poteče, se kuhališče izklopi.

## 6.9 🔥 Heat Assist

Funkcija pomaga pri kuhanju ali ohranjanju jedi toplih z uporabo prednastavljenih nizkih do srednjih stopenj toplote:

- Stopnja 1 – taljenje in ohranjanje toplote (stopnja toplote 1)
- Stopnja II – rahlo vrenje (stopnja kuhanja 5)
- Stopnja III – cvrtje v ponvi (stopnja toplote 7)

Funkcijo lahko vključite samo, če najprej izberete kuhališče. Preklapljanje med kuhališči ne vključi Heat Assist na drugem kuhališču.

1. Za vklop funkcije pritisnite **🔥**.
2. Ponovno pritisnite **🔥**, da preklopite stopnjo.

Za izklop pritisnite **🔥**, dokler se na zaslonu ne prikaže 0, ali izberite katero koli nastavev toplote.

Glede na posodo boste morda morali ročno prilagoditi stopnjo toplote.

## 6.10 || Pause

Funkcija nastavi vse aktivna kuhališča na najnižjo stopnjo kuhanja.

Ko napa deluje v ročnem načinu, se hitrost nape zmanjša na 1. V samodejnem načinu se hitrost ventilatorja ne spremeni.

Funkcija se ne zaustavi samodejno.

Za vklop/izklop pritisnite **||**.

## 6.11 🔑 Ključavnica/Varovalo za otroke

Za zaklepanje / odklepanje nadzorne plošče po potrebi.

Za kratek zaklep nadzorne plošče med kuhanjem: enkrat pritisnite **🔑**. Za odklepanje znova pritisnite. Da preprečite nenamerno vklop kahalne plošče: pritisnite in držite **🔑** za 3 sek medtem ko so vsa kuhališča izklopljena, nato izklopite kahalno ploščo. Ko izklopite kahalno ploščo, je funkcija še vedno vklopljena. Za izklop funkcije vklopite kahalno ploščo, pritisnite in držite **🔑** za 3 sek in izklopite kahalno ploščo.

## 6.12 🍳 Bridge

Za povezavo dveh stranskih kuhališč, da delujeta kot eno. Lahko ga uporabljate za kuhanje z velikimi posodami (npr. plancha). Pripravite se, da posoda pokriva sredino obeh kuhališč. Če je posoda postavljena med središči kuhališč, se funkcija ne bo aktivirala.

1. Nastavite stopnjo kuhanja za eno od kuhališč.
2. Pritisnite **🍳**.
3. Po potrebi spremenite stopnjo kuhanja.

Za izklop funkcije pritisnite **🍳**.

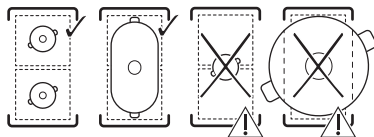

## 6.13 Funkcije nape

### Ročni način

Napa lahko deluje tako, ko je kahalna ploščo vklopljena, kot tudi, ko je izklopljena. Ročni način ponuja štiri hitrostne stopnje ventilatorja: 1-3 in **b** (boost, intenzivna nastavev).

1. Pritisnite **🌀** za vklop nape.
2. Večkrat pritisnite **🌀**, da nastavite hitrost ventilatorja. Na prikazovalniku je prikazana trenutna nastavev.

Za izklop večkrat pritisnite **🌀**.

### Samodejni način

Napa prilagaja hitrost ventilatorja glede na temperaturo kuhališča. Samodejni način po-

nuja štiri možnosti hitrosti ventilatorja: h1-h4 (od nizke do intenzivne).



1. Če funkcija privzeto ni vklopljena, jo vklopite s pritiskom .
2. Postavite posodo na kuhališče in izberite stopnjo kuhanja.

Za izklop pritisnite .

Če želite spremeniti privzeto hitrost ventilatorja (h3), vnesite uporabniške nastavitve. Oglejte si "Struktura menija".

### Breeze

Ventilator deluje z izjemno nizko hitrostjo in minimalno glasnostjo, da odstrani morebitne neprijetne vonjave.

1. Izklopite kuhavno ploščo.
2. Pritisnite . Na prikazovalniku se prikaže časovnik 60 min in **br**.
3. Časovnik nastavite s pritiskom  in stopnje segrevanja v nadzorni vrstici.

Funkcija se izključi, ko se časovnik ustavi. Za ročni izklop pritisnite .

### Program sušenja

Ventilator po izklopu kuhalne plošče še 20 minut deluje z minimalno hitrostjo, nato se samodejno izklopi. Funkcija odstrani morebitne neprijetne vonjave po kuhanju.

Ko funkcija deluje, se prikaže  in preostali čas delovanja. Nastavljenega časa ni mogoče spremeniti.



Za zaustavitev funkcije pritisnite .



Za popolno onemogočitev funkcije vstopite v uporabniške nastavitve. Oglejte si "Struktura menija".

 Priporočamo, da funkcije ne onemogočite in pustite, da deluje neprekinjeno ves čas trajanja cikla.

## 6.14 Struktura menija

Simbol	Nastavitev
<b>b</b>	Zvok
<b>P</b>	Omejitev moči
<b>h</b>	Samodejni način ventilatorja
<b>F</b>	Opozorilo za ogljikov filter
<b>dF</b>	Program sušenja
<b>Ft</b>	OdourClean STANDARD: 2 OdourClean PLUS: 1
<b>E</b>	Zgodovina alarma/napak

**Da bi odprli uporabniške nastavitve:** pritisnite in pridržite . Nato pritisnite in držite gumb . Pritisnite .

**Krmarjenje po meniju:** meni je sestavljen iz simbola nastavitve in vrednosti. Za preklapljanje med nastavitvami pritisnite . Za spremembo nastavitvene vrednosti pritisnite 4 ali 6 v nadzorni vrstici. **Za izhod iz menija:** pritisnite .

## 6.15 Nasveti za varčevanje z energijo

- Segrejte le toliko vode, kot jo potrebujete.
- Če je mogoče, vedno pokrijte posodo s pokrovom.
- Uporabite akumulirano toploto, da ohranite hrano toplo ali da jo stopite.
- Ko začnete kuhati, nastavite ventilator na nizko hitrost. Ko je kuhanje končano, pustite ventilator delovati še nekaj minut.
- Hitrost ventilatorja povečajte samo, da se znebite velike količine pare ali dima.
- Redno čistite filter in ga po potrebi zamenjajte, da ohranite njegovo učinkovitost.

Za več informacij glejte »Energetska učinkovitost«.

## 7. PRIROČNIK ZA PRIPRAVO JEDI

Podatki v razpredelnici so samo za primer.

Toplotna	Uporabite za:	Čas (min.)
1	Kuhana živila ohranite topla. Posodo pokrijte s pokrovom.	po potrebi
1 - 2	Prilagodite holandsko omako; stopite maslo, čokolado in želatino. Občasno premešajte.	5 - 25

Toplo- ta	Uporabite za:	Čas (min.)
2	Strjevanje: puhaste omlete, pečena jajca. Kuhajte pokrito.	10 - 40
2 - 3	Kuhajte riž in jedi na osnovi mleka, pogrejte že pripravljene jedi. Dodajte vsaj dvakrat toliko tekočine kot riža, mlečne jedi na polovici premešajte.	25 - 50
3 - 4	Kuhajte zelenjavo, ribe in meso na pari. Dodajte nekaj žlic vode. Med postopkom preverite količino vode.	20 - 45
4 - 5	Skuhajte krompir in drugo zelenjavo na pari. Napolnite lonec z 1-2 cm vode. Med kuhanjem preverjajte raven vode. Pokrov naj bo na posodi.	20 - 60
4 - 5	Kuhanje večje količine hrane, enolončnice in juhe. Do 3l tekočine s sestavinami.	60 - 150
6 - 7	Nežno prepražite zrezke, telečji cordon bleu, zrezke, polpete, klobase, jetra, prepraženo juho, jajca, palačinke, krofe. Po potrebi obrnite.	po potrebi
7 - 8	Težko cvrtje, praženi krompir - Rösti, ledveni zrezki, zrezki. Po potrebi obrnite.	5 - 15
9	Vrenje vode, kuhanje testenin, pečenje mesa (golaž, dušena pečenka), cvrtje krompirja.	
<b>P</b>	Prekuhanje velike količine vode. Funkcija PowerBoost je vklopljena.	

## 8. SKRIB IN ČIŠČENJE

### 8.1 Čiščenje

- Po vsaki uporabi štedilnik očistite.
- Vedno uporabljajte posodo s čistim dnom.
- Ne pustite, da posoda vre suha ali doseže previsoke temperature.
- Ne uporabljajte posode iz indukcijsko nezdružljivih materialov. Takšni materiali lahko opraskajo ali obarvajo površino kuhalne plošče.
- Praske ali temni madeži na stekleni površini ne vplivajo na delovanje kuhalne plošče.
- Za čiščenje steklene površine ne uporabljajte nožev ali drugih ostrih kovinskih pripomočkov.
- Priporočeno strgalo uporabite le kot dodatno orodje po standardnem čiščenju.
- Počakajte, da se kuhalna plošča ohladi in površino očistite z vlažno krpo in neabrazivnim detergentom. Po čiščenju ploščo osušite z mehko krpo.
- **Takoj odstranite:** staljena plastika, plastična folija, sol, sladkor in hrana s sladkorjem. Uporabite strgalo in pazite, da se izognete opeklina.
- **Odstranite, ko je kuhalna plošča dovolj hladna:** obročki vodnega kamna, vodni obročki, maščobni madeži, ostanke zažgane hrane, bleščeče kovinsko obarvanje. Površino očistite, kot je opisano zgoraj. Za odstranjevanje

bleščeče kovinske barve uporabite mehko krpo in raztopino vode in kisa.

### 8.2 Čiščenje nape

#### Rešetka

Rešetka je izdelana iz aluminija. Operite ga ročno ali v pomivalnem stroju in obrišite z mehko krpo.

#### Odcejalni pladenj

Odcejalni pladenj, ki se nahaja pod nabo, zbira kondenz, ki nastane med kuhanjem. Ne pozabite redno prazniti pladnja.

1. Z obema rokama primate spodnjo stran odcejalnega pladnja in ga potisnite naprej. Nato ga previdno premaknite navzdol, da se voda ne razlije.

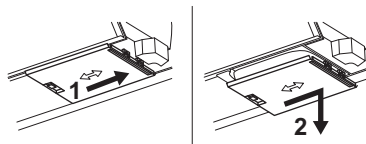

2. Pladenj operite ročno (z uporabo tople vode, mila in mehke krpe/gobe) ali v pomivalnem stroju (standardni program). Če se v notranjost sistema nape razlije voda ali druge tekočine: izklopite nabo in območje

previdno očistite s toplo vodo, vlažno krpo ali gobo in blagim čistilnim sredstvom.

### 8.3 Čiščenje filtrov

Filtrirna enota je sestavljena iz maščobnih **A** in ogljikovih filtrov **B**.

① Napravo je treba vedno uporabljati z vsemi filtri, ki so namenjeni izbranemu načinu namestitve. Glejte poglavje „Izbira filtra“

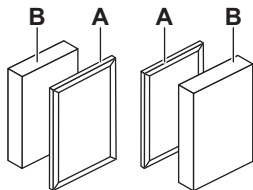

Kuhalna plošča ima vgrajen števec z obvestilom, ki vas opomni, da morate redno čistiti filtre. Obvestilo ne blokira uporabe kuhalne plošče. Obvestilo ostane prikazano 30 sekund po izklopu nape in kuhalne plošče.

#### Maščobni filter

- Po 40 urah uporabe se prikaže statični indikator , ki signalizira, da je čas za čiščenje maščobnih filtrov.

#### OdourClean STANDARD ogljikov filter

- Po 180 urah uporabe indikator  začne utripati, kar pomeni, da je čas za zamenjavo filtrov.
- Redno pregledujte filtre glede ravni nakopičene maščobe. Zamenjajte ju, ko utripa indikator (približno enkrat letno, odvisno od pogostosti uporabe) ali prej, če je potrebno.

#### OdourClean PLUS ogljikov filter

- Po 140 urah uporabe indikator  začne utripati, kar pomeni, da je čas za regeneracijo filtrov.
- Filtre očistite samo, ko je vidna nakopičena maščoba.
- Filtre regenerirajte samo, ko se prikaže utripajoči indikator. Največje število ciklov obnove je 8. Po tem času zamenjajte filtre.

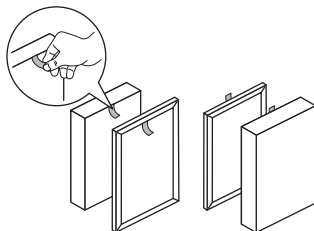

#### Razstavljanje/ponovno sestavljanje filtrov

- Odstranite rešetko.
- Odstranite filtre tako, da primete za ročaji obrnjenimi navznoter. Nato na napo namestite rešetko.



- Po čiščenju ponovno sestavite enoto za filtriranje. Filtre vstavite v napo z ročaji obrnjenimi navznoter. Nato na napo namestite rešetko.

#### Čiščenje maščobnih filtrov

- Filtre očistite takoj, ko je vidna nakopičena maščoba. Maščobne filtre previdno operite v topli vodi z blagim čistilnim sredstvom in jih nato sperite s toplo vodo. Za odstranjevanje ostankov hrane lahko uporabite mehko gobo, mehko krpo ali neabrazivno čistilno krtačo. Lahko jih pomijete v pomivalnem stroju na standardnem ciklu z drugo posodo v istem polnjenju. Lahko se pojavi rahlo razbarvanje mrežice, kar pa ne vpliva na delovanje filtra.
- Filtre za nekaj časa odložite, da se posušijo pri sobni temperaturi.
- Vstavite filtre nazaj. Če je obvestilo  vklopljeno, kratko pritisnite , da ponastavite števec.

#### Čiščenje ogljikovih filtrov OdourClean PLUS

- Filtre previdno operite v topli vodi brez čistilnih sredstev. Za odstranjevanje ostankov hrane lahko uporabite mehko gobo, mehko krpo ali neabrazivno čistilno krtačo. Filter lahko očistite tudi v pomivalnem stroju pri 65-7090 (z uporabo programa, ki traja več kot °Cmin), brez pralnega sredstva in druge posode.
- Pustite filtre, da se sušijo vsaj 24h pri sobni temperaturi.
- Ponovno sestavite enoto za filtriranje in jo namestite nazaj v notranjost.

#### Regeneracija ogljikovih filtrov OdourClean PLUS

- Najprej očistite filtre, kot je opisano zgoraj.
- Filtre postavite v pečico, nastavljeno na 100 °C za 120 min in jih položite na

srednjo rešetko. Uporabite funkcijo pečice, ki ne uporablja ventilatorja.

3. Ponovno sestavite enoto za filtriranje in jo namestite nazaj v notranjost. Za

ponastavitev števca na kratko pritisnite



## 9. ODPRAVLJANJE TEŽAV

 Če težave ne morete razrešiti sami, se obrnite na pooblaščen servisni center.

### Kuhalne plošče ni mogoče vklopiti/uporabljati.

- Prepričajte se, da je kuhalna plošča pravilno priključena na električno napajanje.
- Prepričajte se, če ni morda vzrok za okvaro varovalka. Če varovalka večkrat pregori ali če slišite stalen pisk, se obrnite na usposobljenega električarja, da pregleda napeljavo.
- Prepričajte se, da je nadzorna plošča čista in da je ne ovira posodo/tujki.

### Kuhalna plošča se po določenem času sama izklopi.

- To ni okvara. V določenih situacijah se kuhalna plošča zaradi varnosti samodejno izklopi. Glejte razdelek »Samodejni izklop«.

### Najvišja stopnja kuhanja za eno od kuhališč ni na voljo ali pa se nenehno spremeni med dvema stopnjama.

- To ni okvara. Glejte razdelek »Upravljanje moči«.
- Zmanjšajte stopnjo kuhanja drugih kuhališč, priključenih na isto fazo.

### Napa se ne zažene/ne izklopi samodejno.

- Izklopite kuhalno ploščo in jo izključite iz električnega omrežja. Pustite, da se naprava ohladi, nato pa jo ponovno priključite.
- Poskrbite, da bo prostor dovolj prezračen. Morda boste morali namestiti okensko stikalo. Obrnite se na pooblaščen servisni center.

### se prikaže.

- Očistite/zamenjajte filter. Oglejte si »Vzdrževanje in čiščenje«.

### in prikaže se številka.

- Izklopite kuhalno ploščo, počakajte nekaj minut in jo nato ponovno vklopite. Če težava ne izgine, se obrnite na pooblaščen servisni center.

### Nadzorna plošča utripa.

- Uporabite posodo s premerom dna, ki je podoben velikosti kuhališča.
- Prepričajte se, da je posoda primerna za indukcijo.

## 10. TEHNIČNI PODATKI

### 10.1 Ploščica za tehnične navedbe

Model NCT64B00CB

Vrsta 67 B4A 01 AA

Indukcija

Serijska številka .....

AEG

Številka izdelka (PNC) 949 598 547 00

220 - 240 V / 400 V 2N, 50 - 60 Hz

Izdelano v: Nemčija

7.35 kW



### 10.2 Specifikacije kuhališč

Moč kuhališč se lahko nekoliko razlikuje od spodnjih podatkov, odvisno od materiala in velikosti posode.

Kuhališče	Nazivna moč (najvišja stopnja kuhanja) [W]	PowerBoost [W]	PowerBoost najdaljše trajanje [min]	Premer kuhinjske posode [mm]
Levo spredaj	2300	3200	10	125 - 210
Levo zadaj	2300	3200	10	125 - 210
Desno spredaj	1400	2500	4	125 - 145
Desno zadaj	1800	2800	10	145 - 180

## 11. ENERGIJSKA UČINKOVITOST

### 11.1 Podatki o izdelku v skladu z (EU) št. 66/2014

Identifikacija modela	NCT64B00CB		
Vrsta kugalne plošče	Vgrajena kugalna plošča		
Število kuhališč	4		
Tehnologija segrevanja	Indukcija		
Premer krožnih kuhališč (Ø)	Levo spredaj	21.0 cm	
	Levo zadaj	21.0 cm	
	Desno spredaj	14.5 cm	
	Desno zadaj	18.0 cm	
Poraba energije na kuhališče (EC electric cooking)	Levo spredaj	189.1 Wh/kg	
	Levo zadaj	189.1 Wh/kg	
	Desno spredaj	180.2 Wh/kg	
	Desno zadaj	178.3 Wh/kg	
Poraba energije kugalne plošče (EC electric hob)	184.2 Wh/kg		

Naprava je preizkušena v skladu z: EN IEC 60350-2.

### 11.2 Zahteve glede informacij v skladu z (EU) št. 2023/826

Poraba energije v načinu izklopa	0.3 W
Najdaljši čas, ki je potreben, da oprema samodejno doseže ustrezen način nizke moči	2 min

Naprava je preizkušena v skladu z: EN 50564.

### 11.3 Informacijski list izdelka in informacije o izdelku v skladu z (EU) št. 65/2014 in (EU) št. 66/2014

Informacijski list izdelka v skladu z Uredbo (EU) št. 65/2014	
Dobaviteljevo ime ali blagovna znamka	AEG
Identifikacijska oznaka modela	NCT64B00CB
Letna poraba energije – AECnapa	27.6 kWh/a
Razred energijske učinkovitosti	A+

Učinkovitost pretoka zraka – FDEnapa	32.6	
Razred učinkovitosti dinamike toka	A	
Učinkovitost osvetljevanja – LENapa	-	lux/W
Razred učinkovitosti osvetljevanja	-	
Učinkovitost filtriranja maščob – GFEnapa	85.1	%
Razred učinkovitosti filtriranja maščob	B	
Pretok zraka z najmanjšo močjo pri običajni uporabi	250.0	m <sup>3</sup> /h
Pretok zraka z največjo močjo pri običajni uporabi	520.0	m <sup>3</sup> /h
Pretok zraka pri povečani uporabi (boost)	630.0	m <sup>3</sup> /h
Raven hrupa A, izračunana pri najmanjši hitrosti	50	db(A) re 1 pW
Raven hrupa A, izračunana pri najvišji hitrosti	66	db(A) re 1 pW
Raven hrupa A, izračunana pri pospešeni hitrosti (boost)	69	db(A) re 1 pW
Izmerjena zahtevana moč v stanju izključenosti - Po	0.49	W
Izmerjena zahtevana moč v stanju pripravljenosti - Ps	-	W
<b>Dodatne informacije v skladu z Uredbo (EU) št. 66/2014</b>		
Faktor povečanja časa - f	0.8	
Indeks energijske učinkovitosti – EEInapa	41.0	
Izmerjena stopnja pretoka zraka na točki največje učinkovitosti – QBEP	276.4	m <sup>3</sup> /h
Izmerjen zračni tlak na točki največje učinkovitosti – PBEP	402	Pa
Največji pretok zraka – Qmax	630.0	m <sup>3</sup> /h
Izmerjena vhodna električna moč na točki največje učinkovitosti - WBEP	94.6	W
Nazivna moč sistema za osvetljevanje - WL	-	W
Povprečna osvetljenost kuhalne površine, ki jo zagotavlja sistem za osvetljevanje - Epovprečna	-	lux

Naprava je preizkušena v skladu z: EN IEC 61591, EN IEC 60704-1, EN IEC 60704-2-13, EN 50564.

## 12. SKRB ZA OKOLJE

Reciklirajte materiale, označene s simbolom . Embalažo odložite v ustrezne zabojnike za reciklažo. Pomagajte varovati okolje in zdravje ljudi z recikliranjem odpadkov električnih in elektronskih naprav. Naprave, ozna-

čene s simbolom  skupaj z gospodinjskimi odpadki. Izdelek vrnite krajevnemu obratu za recikliranje ali se obrnite na občinsko službo.



